

บทที่ 2

แนวคิด ทฤษฎี และเอกสารงานวิจัยที่เกี่ยวข้อง

เพื่อให้งานวิจัย สุนทรียลักษณ์ในวรรณคดีเรื่องกาพย์ห่อโคลงประพาสธารทองแดง บรรลุตามวัตถุประสงค์ที่ได้วางไว้ ผู้วิจัยได้ทำการศึกษาเอกสาร และงานวิจัยที่เกี่ยวข้องเพื่อเป็น ข้อมูลพื้นฐานประกอบการวิจัยตามหัวข้อต่อไปนี้

1. ประวัติของผู้แต่ง
2. เนื้อเรื่องย่อ
3. แนวคิดเกี่ยวกับภาษา
4. แนวคิดเกี่ยวกับวัฒนธรรม
5. วัฒนธรรมกับวรรณคดี
6. ธรรมเนียมในการแต่งวรรณคดี
7. รูปแบบฉันทลักษณ์ของกาพย์ยานี โคลงสี่สุภาพและกาพย์ห่อโคลง
8. รูปแบบการใช้โวหารภาพพจน์ การเล่นคำ และการเล่นเสียง
9. ทฤษฎีที่เกี่ยวข้อง
 - 9.1 ทฤษฎีวิจัยวรรณกรรมตามแนววัฒนธรรม
 - 9.2 ทฤษฎีการแพร่กระจายทางวัฒนธรรม
 - 9.3 ทฤษฎีวิจัยวรรณกรรมตามแนวพหุนิยม
 - 9.4 ทฤษฎีวิจัยวรรณกรรมตามแนวประวัติศาสตร์
10. งานวิจัยที่เกี่ยวข้อง
 - 10.1 งานวิจัยในประเทศ
 - 10.2 งานวิจัยต่างประเทศ

ประวัติของผู้แต่ง

เจ้าฟ้าธรรมธิเบศ ไชยเชษฐสุริยวงศ์ มีพระนามที่เรียกกันเป็นสามัญว่า “เจ้าฟ้ากุ้ง” เป็นพระราชโอรสองค์ใหญ่ ในสมเด็จพระเจ้าบรมโกศ และสมเด็จพระพันวัสสาใหญ่ ซึ่งโปรดให้

สถาปนาเป็นกรมหลวงอภัยนุชิตเป็นพระมารดา เจ้าฟ้าธรรมธิเบศทรงมีภคินีร่วมพรชนอีก 6 พระองค์ รวมเป็น 7 พระองค์ด้วยกัน คือ เจ้าฟ้าหญิงบรม (กรมขุนเสนาพิทักษ์) 1 เจ้าฟ้าธรรมธิเบศ 1 เจ้าฟ้าหญิงธิดา 1 เจ้าหญิงรัศมี 1 เจ้าฟ้าหญิงสุริยวงศ์ 1 เจ้าฟ้าหญิงสุริยา 1 เจ้าฟ้าหญิงนุ้ม หรือ อินทสุดาวดี 1 และทรงมีพระเจ้าน้องยาเธอ และน้องยาต่างพระชนนีอีกหลายองค์ เมื่อสมเด็จพระราชธิดาได้เสวยราชย์แล้ว โปรดให้สถาปนาพระอิสริยยศเจ้าฟ้าธรรมธิเบศเป็นเจ้าฟ้าต่างกรม มีพระนามว่าเจ้าฟ้ากรมขุนเสนาพิทักษ์ เมื่อ พ.ศ. 2276

เจ้าฟ้าธรรมธิเบศ กรมขุนเสนาพิทักษ์ ทรงเป็นกวีเอกองค์หนึ่งของไทยได้ทรงนิพนธ์บทร้อยกรองไว้หลายเรื่อง แต่บทที่นับถือกันว่าไพเราะอย่างยอดเยี่ยมเป็นที่ชื่นช้อยู่ช้านานก็คือ บทเห่เรือ 4 บท บทเห่เรือเอก 3 บท เห่สังวาส และเห่ครวญ อีกอย่างละ 1 บท กาพย์ห่อโคลง นิราศธารโศก และ นิราศธารมองแดง รวม 2 เรื่อง บทเห่เรือก็คือ บทเห่ชมเรือกระบวน บทเห่ชมปลา และชมนกชมไม้ เป็นต้น ซึ่งเราท่านย่อมรู้จักได้ดีแล้วเป็นส่วนมาก เพราะเป็นฉบับของบทเห่เรือสำนวนต่างๆ ซึ่งแต่งกันต่อมาในสมัยกรุงรัตนโกสินทร์ ส่วนกาพย์ห่อโคลงนั้น ทรงนิพนธ์เป็นอนึ่งนิราศ นอกจากทรงนิพนธ์ร้อยกรองพรรณนาเรื่องราวอย่างอื่นแล้ว ยังพรรณนาถึงลักษณะของป่าและสัตว์นานาพันธุ์ไว้อย่างไพเราะ

เจ้าฟ้าธรรมธิเบศ ทรงมีเจ้าฟ้าชาย “ลูกพี่ลูกน้อง” ซึ่งควรกล่าวถึงอยู่พระองค์หนึ่ง คือ เจ้าฟ้านเรนทร์ กรมขุนสุเรนทรพิทักษ์ เป็นสมเด็จพระเจ้าลูกยาเธอพระองค์ใหญ่ ในสมเด็จพระเจ้าอยู่หัวท้ายสระ และเป็นสมเด็จพระเจ้าหลานเธอในสมเด็จพระเจ้าบรมโกศ ซึ่งปรากฏว่าสมเด็จพระเจ้าบรมโกศทรงโปรดปรานรักใคร่มาก แต่เจ้าฟ้าฯ กรมขุนสุเรนทรพิทักษ์ เสด็จออกทรงผนวชเป็นพระภิกษุในพระบวรพุทธศาสนา เมื่อสมเด็จพระเจ้าท้ายสระทรงประชวรหนัก จึงโปรดมอบราชสมบัติให้แก่เจ้าฟ้าอภัยพระราชโอรสอีกองค์หนึ่ง สมเด็จพระเจ้าบรมโกศซึ่งขณะนั้นทรงดำรงตำแหน่งพระมหาอุปราช ไม่พอพระทัย และตรัสว่าถ้าโปรดมอบราชสมบัติให้แก่เจ้าฟ้าฯ กรมขุนสุเรนทรพิทักษ์ก็จะยอมถวาย สมเด็จพระมหาอุปราชกับเจ้าฟ้าอภัยจึงได้แย่งราชสมบัติกันขึ้น และในที่สุดเจ้าฟ้าอภัยพ่ายแพ้ พระมหาอุปราชได้เสด็จขึ้นครองราชสมบัติเป็นสมเด็จพระเจ้าบรมโกศ ส่วนเจ้าฟ้าฯ กรมขุนสุเรนทรพิทักษ์คงทรงผนวชพระ และเสด็จประทับอยู่ในวัดยอดเกาะมิได้ลาผนวช ด้วยเหตุนี้เจ้าฟ้าธรรมธิเบศกรมขุนเสนาพิทักษ์คงจะทรงเหนียนหน่าย ด้วยทรงเกรงว่าเจ้าฟ้าฯ กรมขุนสุเรนทรพิทักษ์จะเป็นศัตรูราชสมบัติจึงคิดหาทางกำจัดอยู่ตลอดเวลา แต่พิจารณาดูเจ้าฟ้าลูกพี่และเจ้าฟ้าลูกน้องสองพระองค์นี้ ทรงมีวิถีชีวิตประสานกันในช่วงตอน ทั้งในส่วนที่เป็นศัตรูกันและเกื้อกูลกัน

แต่วิถีชีวิตของเจ้าฟ้าธรรมธิเบศนั้น นอกจากเป็นอัจฉริยะในทางกวีแล้วในฐานะเป็นเจ้าฟ้า และเป็นพระราชโอรสพระองค์ใหญ่ของพระเจ้าแผ่นดิน ทรงดำรงอยู่ในตำแหน่งรัชทายาท จะ

ได้สืบราชสมบัติเป็นพระเจ้าแผ่นดินพระองค์ต่อมาซึ่งเป็นพระราชอิสริยยศอันยิ่งใหญ่ แต่ก็ทรงมีวิถีชีวิตโลดโผน ประดุจทรงมีเส้นชีวิตอยู่ 2 เส้น กล่าวคือ เส้นหนึ่งกำลังแล่นขึ้นสู่พระราชอิสริยยศอันยิ่งใหญ่ และอีกเส้นหนึ่งกำลังแล่นลงต่ำเพื่อรับพระราชอาชญากรรมอันมหันต์ เส้นวิถีชีวิตทั้งสองนี้ต่างก็แข่งขันชิงความมีชัยชำนะแก่กัน ดังจะเห็นได้ต่อไป

เมื่อปี พ.ศ. 2278 ขณะที่สมเด็จพระเจ้าอยู่หัวบรมโกศทรงพระประชวร และประทับอยู่ในพระราชวัง เจ้าฟ้าพระกรมขุนสุเรนทรพิทักษ์ก็เสด็จเข้ามาประทับอยู่ ณ วัดโลกแสง ภายในพระนคร และเสด็จเข้าเยี่ยมพระอาการประชวรเรื่อยๆ ครั้นราตรีกาลวันหนึ่ง เจ้าฟ้าธรรมธิเบศ กรมขุนเสนาพิทักษ์จึงตรัสใช้ให้พระองค์เจ้าขึ้น พระองค์เจ้าเกิด พระธิดาของพระองค์เอง ไปทูลถวงนิมนต์เจ้าฟ้าพระกรมขุนสุเรนทรพิทักษ์ในวัดโลกแสง ให้เสด็จเข้ามาเยี่ยมพระอาการประชวรของสมเด็จพระเจ้าอยู่หัว ส่วนเจ้าฟ้าธรรมธิเบศก็ทรงพระแสงดาบพระทวารคอยที่อยู่ พอเจ้าฟ้าพระกรมขุนสุเรนทรพิทักษ์เสด็จผ่านทวารเข้ามา เจ้าฟ้าธรรมธิเบศก็จ้วงฟันด้วยพระแสงดาบ บังเอิญฟันไม่เข้า บางทีเจ้าฟ้าพระจะอยู่ยงคงกระพันชาติ จึงเพียงแต่จิวรขาด ท่านจึงเสด็จเลยเข้าไปเฝ้าเยี่ยมพระอาการประชวรสมเด็จพระเจ้าอยู่หัวถึงในพระที่ สมเด็จพระเจ้าอยู่หัวทอดพระเนตรเห็นจิวรขาดจึงตรัสถามเจ้าฟ้ากรมขุนสุเรนทรพิทักษ์ ก็ถวายพระพรว่า เจ้าฟ้าธรรมธิเบศทรงหยอกเล่นสมเด็จพระเจ้าอยู่หัวทรงพิโรธเป็นอันมาก พอเจ้าฟ้าพระเสด็จกลับแล้ว จึงมีพระราชโองการตรัสให้ค้นหาตัวเจ้าฟ้าธรรมธิเบศ จนทั่วพระราชวังก็ไม่พบ คงได้ตัวแต่พระองค์เจ้าขึ้นและพระองค์เจ้าเกิด จึงมีพระราชดำรัสสั่งให้เอาไปสำเร็จโทษเสียทั้งสององค์ ส่วนเจ้าฟ้าธรรมธิเบศนั้นทรงกลัวพระราชอาชญารีบเสด็จหนีไปยังคาน้ำพระชนนี กรมหลวงอภัยนุชิตก็ตกพระทัย จึงเสด็จไปเฝ้าเจ้าฟ้าพระกรมขุนสุเรนทรพิทักษ์วิงวอนขอให้ทรงช่วย เจ้าฟ้าทรงแนะนำให้เสด็จออกทรงผนวชเสียดกรมหลวงอภัยนุชิตจึงทรงพาเจ้าฟ้าธรรมธิเบศไปทรงผนวชอยู่ ณ วัดโลกแสง มีพระนามฉายาในสมณเพศว่า “สิริปาโล” จึงเป็นอันว่า ผ่ากาสาวพัสดร์ได้ช่วยให้รอดพ้นจากพระราชอาชญากรรมมาได้ครั้งหนึ่ง

ในระยะเวลาที่ทรงผนวชอยู่ ณ วัดโลกแสงนี้ เจ้าฟ้าธรรมธิเบศได้ทรงศึกษา และใช้พระปริชาญาณทางกวี ทรงนิพนธ์วรรณคดีแห่งพระพุทธศาสนาขึ้น 2 เรื่อง คือ ทรงนิพนธ์นันทโศปน์นทสูตรคำหลวง เมื่อ พ.ศ. 2279 และทรงนิพนธ์พระมัลลิสสูตรคำหลวง เมื่อ พ.ศ. 2280 ครั้นในปลายปี พ.ศ. 2280 นั้น กรมหลวงอภัยนุชิตผู้เป็นพระชนนีทรงประชวรหนัก ได้กราบทูลสมเด็จพระเจ้าอยู่หัวขอพระราชทานอภัยโทษให้เจ้าฟ้าธรรมธิเบศ กรมขุนเสนาพิทักษ์ สมเด็จพระเจ้าอยู่หัวก็โปรดพระราชทาน แล้วกรมหลวงอภัยนุชิตก็สิ้นพระชนม์ ฝ่ายเจ้าฟ้าธรรมธิเบศ กรมขุนเสนาพิทักษ์ทรงทราบข่าวสิ้นชีพแล้วก็ทรงลาผนวช เสด็จเข้าเฝ้าทูลละอองธุลีพระบาทสมเด็จพระ

พระเจ้าอยู่หัวเหมือนอย่างแต่ก่อนกาล เส้นวิถีพระชนมชีพในทางพระราชอิสริยยศก็มีทางที่จะสูงส่งต่อไป

ต่อมาอีก 4 ปี กล่าวคือ ใน พ.ศ. 2284 พระราชโกษา (ปาน) บ้านข้างวัดระฆัง (ซึ่งเข้าใจกันว่าที่เรียกวัดวรโพธิ์เดี๋ยวนี) ได้กราบทูลขอให้ทรงสถาปนาเจ้าฟ้าธรรมธิเบศ กรมขุนเสนาพิทักษ์ ขึ้นเป็นพระมหาอุปราช กรมพระราชวังบวร สมเด็จพระเจ้าอยู่หัวจึงตรัสให้ประชุมเสนาบดี ครั้นประชุมปรึกษาเห็นชอบพร้อมกันแล้ว จึงโปรดให้ตั้งกรมพระราชพิธีอุปราชภิเษก ทรงสถาปนาเจ้าฟ้าฯ กรมขุนเสนาพิทักษ์ ขึ้นดำรงตำแหน่งพระมหาอุปราชกรมพระราชวังบวรสถานมงคล และโปรดให้สถาปนา เจ้าฟ้าหญิงอินทสุดาวดีพระราชธิดา ซึ่งเป็นกนิษฐภคินีร่วมพระชนนีกับกรมพระราชวังบวรฯ เป็นกรมขุนยี่สารเสนี หรือพิศาลเสนี แล้วพระราชทานให้เป็นอัครมเหสีของกรมราชวังบวร เมื่อเสด็จดำรงพระราชอิสริยยศเป็นกรมพระราชวังบวรฯ อยู่่นั้นได้ทรงอำนาจการเป็นแม่กองปฏิสังขรณ์วัดพระศรีสรรเพชญ์ และทรงควบคุมงานต่อพระเศียรพระมงคลบพิตร และริ่อมณฑปที่ประดิษฐานพระลงคลบพิตรก่อใหม่แปลงเป็นวิหาร ทรงคุมงานอยู่ 2 ปี จึงเสด็จ และทรงอำนาจการซ่อมพระที่นั่งวิหารสมเด็จอีกด้วย นอกจากทรงมีกรมขุนยี่สารเสนีพระอัครมเหสีอยู่แล้ว กรมพระราชวังบวรมหาเสนาพิทักษ์ยังทรงมีพระชายาและเจ้าจอมหม่อมห้ามอีกหลายพระองค์ และหลายคน มีรายนามเท่าที่สอบค้นได้ดังนี้

1) พระอัครชายา ในพระราชพงศาวดารว่าเจ้าฟ้าหญิงอินทสุดาวดีพระกนิษฐภคินีร่วมพระชนนีเดียวกัน ซึ่งได้รับสถาปนาขึ้นเป็นกรมขุนยี่สารเสนีดังกล่าวมาข้างต้น แต่บางแห่งก็ว่าเจ้าฟ้านุ่ม พระธิดากรมหลวงพิพิธมนตรี พระพันวสาน้อย เป็นพระกนิษฐภคินีต่างมารดาอีก ไม่ปรากฏว่ามีพระโอรสธิดา

2) เจ้าฟ้าหญิงเส มีพระธิดา ทรงพระนามเจ้าฟ้าศรี

3) หม่อมพัน มีพระโอรสพระนามว่าพระองค์เจ้าอาทิตย์ ภายหลังได้เป็นกรมหมื่นพิทักษ์ภูเบศ

4) หม่อมเหม หรือเหญก มีพระโอรส หรือธิดาพระนามว่าพระองค์เจ้าฉาย หรือฉัตร หรือเกิด (คงเป็นพระองค์ที่ถูกลงพระราชอาชญาสิ้นชีวิตในคราวไปลงนิมนต์เจ้าฟ้าพระกรมขุนสุเรนทรพิทักษ์)

5) หม่อมเจ้าหญิงสวย มีพระราชธิดา 3 คือ พระองค์เจ้าหญิงมิตร พระองค์เจ้าหญิงทับ และพระองค์เจ้าหญิงชื่น (ถูกลงพระราชอาชญาสิ้นชีวิตในคราวไปลงนิมนต์เจ้าฟ้าพระกรมขุนสุเรนทรพิทักษ์)

6) หม่อมจัน มีพระโอรส คือ พระองค์เจ้าศรีสังข์

7) หม่อมสรวย มีพระธิดา คือ พระองค์เจ้าหญิงตา

- 8) หม่อมทองแดง มีพระโอรส คือ พระองค์เจ้าชายเม่น
- 9) หม่อมเจ้าหญิงสร้อย มีพระธิดา คือพระองค์เจ้าหญิงคารา
- 10) หม่อมสุ่น มีพระธิดา คือพระองค์เจ้าหญิงชี และพระองค์เจ้าหญิงชาติ
- 11) หม่อมต่วน มีพระโอรส คือพระองค์เจ้าชายมิ่ง

กรมพระราชวังบวรมหาเสนาพิทักษ์ ทรงเป็นนักรักพิศواسที่ลือชื่อพระองค์หนึ่ง นอกจากจะมีพระชายาและเจ้าจอมหม่อมห้าม ดังปรากฏพระนามข้างต้นแล้ว คงจะทรงมี “นางรักนางสนม” อีกหลายคน ดังปรากฏในกาพย์ห่อโคลงซึ่งพระองค์ทรงพระนิพนธ์ไว้ว่า

“เจ้าฟ้าธรรมธิเบศ	ไชยเชษฐสุริยวงศ์ทรง
นางรักนางสนมองค์	อำห่อชล้อมพร้อมบริบูรณ์
เจ้าฟ้าธรรมธิเบศเชื้อ	รพิพงค์
ไชยเชษฐสุริยวงศ์ทรง	เลิศล้ำ
นางรักนางสนมองค์	อภิชาติ
คับคั่งนั่งเรียงหน้า	เฟ้าพร้อมบริบูรณ์”

เมื่อมาถึงตอนนี้ แสดงชีวิตเจ้าฟ้าธรรมธิเบศมี 2 เส้น ต่างก็ชิงกันเล่นแข่งขันแย่งชัยจะเอาชานะแก่กัน ธรรมดาคนเราถึงจะดีแสนดี ก็อย่างหวังเลยว่าตนเองจะมีแต่มิตร มีแต่คนรัก ปราศจากศัตรู อันที่จริงตนเรา เมื่อตัวและตำแหน่งหน้าที่ยังเล็ก ศัตรูก็ยังมีตัวเล็กๆ อยู่ เมื่อเราใหญ่โตขึ้น ศัตรูก็ใหญ่โตขึ้นตามตัว เมื่อวิถีชีวิตด้านหนึ่งกำลังรุ่งโรจน์ด้วยอำนาจ และอิสริยยศอันสูงส่ง อีกด้านหนึ่งก็กำลังเล่นต่ำเข้าสู่อาชญากรรมอย่างมหันต์ เมื่อนึกถึงอาชญากรรม ก็ยอมทำให้คนเรามีสติเกิดความระมัดระวัง แต่เมื่ออยู่ในอำนาจ และอิสริยยศ ก็ยอมพาให้สรรพสัตว์ล้มลง ทะนงตน ลืมเกรงกลัวบาปกรรม เฉกเช่นพระยาครุฑผู้เป็นราชาแห่งปักษีชาติ สถิตอยู่ถึงทิพยสถาน พیمانสิมพลีมีฤทธิ์อำนาจมาก สามารถบินข้ามสัปดนที่สี่พันครมาสู่เมืองมนุษย์ แล้วแปลงกายเป็นมานพน้อยชาญสกาไปทำเล่นพนันกับพระเจ้าพรหมทัตก็ได้ แต่พอเหลือเห็นนางกาอีกกรมเหสี ลำอองโถมของพระเจ้าพรหมทัต ก็เกิดจิตปฏิพัทธ์ลื้มบาปกรรม ประกอบด้วยทะนงตนว่ามีฤทธิ์ และอำนาจ ครั้งเลิกเล่นสกา ออกมาจากพระราชมณเฑียรของพระเจ้าพรหมทัตแล้ว ก็ประพฤติตนไปตามฤทธิ์และอำนาจเช่นที่กล่าวไว้ว่า

กาพย์

สุบรรณสำแดงฤทธิ์	ให้มีคิมิดปิดอัมพร
ร้อนลงตรงบัญชา	จรสู่น้องแก้วกาภิ
กล่าวรสพจนาท	สายสุดสวาทเจริญศรี
พินหน้ามาพาที	พื่อชชายชาญสกา

ประสงค์จ้านรัก
หวังเชิญแก้วกานดา
เสวยรมย์สมบัติที่
แล้วจะพาเจ้าจรจรัด
ที่จะชี้ชมทรายแก้ว
แม่น้ำสีทันดร
จะพาชมพิทยากร
เหล่าสัตว์ตระกูลวงศ์
จะได้ชมณรีผล
อยู่ยอดเขาอัศกรรณ
จะพาไปไกรลาส
ดูเทพมาบังคม
เทพบุตรตรีวงษ์ชาย
แลกเปลี่ยนเวียงไปมา
อย่าอาลัยมนุษย์เลย
ว่าพลางทางคิดพัน

จึงลอบลักเข้ามาหา
ไปสู่ฟ้าพิมานจันทร์
ในสิมพลีเกษมสันต์
เที่ยวชมชั้นพระเมรุธร
งามพรายแพรวเชิงสิงขร
สิงขรกันเป็นกันกง
ฝูงกินนรและเหมหงส์
อยู่ในดงเขาตัดตภันท์
งามสกลดั่งสร้างสรรค์
ฝูงคนธรรพ์มาเชยชม
เฝ้าเบื้องบาทพระสยาม
จับระบำรำผาลา
สาวสวรรค์ย้ายมาฝ่ายขวา
กรกว่าไขวไฉ่พัลวัน
ไปชมเชยพิมานสวรรค์
ผันจุมพิตชิตชมนาง ฯ

โคลง

กาถิกรป้องปิด
ไยจึงมาชื้อยุด
ไม่เกรงประป็นมกุฎ
มาอาจออกคำพร้อง
กางกรอุ้มโอบแก้ว
ปีกกระพือพาศรี
ฉวยฉาบคาบนาคี
หางกระหวัดรัดหัว

กรครุฑ
เหนียวน้อง
จอมราชเลขนา
ลื้อเลี้ยวเจรจา ฯ
กาถิ
สู้งัว
เป็นเหยื่อ
สู่มิร้างเรียง ฯ

บทร้อยกรองเรื่องกาถิ ที่คัดมาเฉพาะบางบทและบางตอนนี้ คือบทให้เรื่องกาถิ พระนิพนธ์ของเจ้าฟ้าธรรมาธิเบศ พระองค์ผู้ทรงดำรงตำแหน่งกรมพระราชวังบวรสถานมงคล พระองค์หนึ่ง ในสมัยกรุงศรีอยุธยาตอนปลาย ถ้าพิจารณาตามบทพระนิพนธ์เรื่องนางกาถิ และ

พระยาครุฑก็ประคองความหมายอันแฝงไว้ซึ่งเหตุการณ์ตอนสำคัญที่สร้างอวสานแห่งชีวิตของ เจ้าฟ้าธรรมธิเบศ เพราะปรากฏว่า ต่อมาในปี พ.ศ. 2298 ขณะที่กรมพระราชวังบวรฯ กำลังทรง ประชวรเป็นพระโรคคุดทะราดอยู่ วันหนึ่งมีพระบัญชาให้ตำรวจมาเอาตัวเจ้ากรม ปลัดกรมนายเวร ปลัดเวร ในกรมหมื่นจิตรสุนทร กรมหมื่นสุนเทพ และกรมหมื่นเสพภักดี มาถามว่า เจ้ากรมเป็นแต่ หมื่น ตั้งกันในกรมขึ้นเป็นขุน ทำสูงกว่าศักดิ์ ให้ลงพระราชอาชญาโทษหลังคนละ 15 ทีบ้าง 20 ที บ้าง กรมหมื่นทั้งสามพระองค์นั้นเป็นราชโอรสในสมเด็จพระเจ้าบรมโกศและเป็นพระอนุชาต่าง ชนกับกรมพระราชวังบวรฯ และคงจะเป็นด้วยเหตุนี้ กรมหมื่นสุนทรเทพจึงทรงผูกอาฆาต ได้นำ เรื่องราวขึ้นกราบบังคมทูลสมเด็จพระเจ้าอยู่หัวเป็นความลับว่า กรมพระราชวังบวรฯ ลอบเสด็จเข้า ชูกับเจ้าฟ้าสังวาลถึงในพระราชวังเป็นหลายครั้ง (ทำพระองค์เป็นพระยาครุฑ) เจ้าฟ้าสังวาลเป็น พระมเหสีองค์หนึ่งของสมเด็จพระเจ้าบรมโกศ และทรงมีพระราชโอรสติดกับสมเด็จพระเจ้าบรม โกศ 4 พระองค์ คือ เจ้าฟ้ากฤษดาลัย 1 เจ้าฟ้าอาภรณ์ 1 เจ้าฟ้ามงกุฎ 1 และเจ้าฟ้าสังคีต 1 สมเด็จพระเจ้า บรมโกศจึงมีพระราชโองการให้ชำระ เจ้าฟ้าสังวาลก็ทรงรับเป็นสัตย์ แล้วมีพระราชโองการให้ สมเด็จพระเจ้าลูกเธอ เจ้าฟ้าหญิงธิดา และเจ้าฟ้าหญิงสุริยวงศ์ให้ไปเชิญเสด็จกรมพระราชวังบวรฯ ลงมาเฝ้า เจ้าฟ้าทั้งสองกราบทูลว่าเป็นอรักกันอยู่จะไปเชิญเสด็จมิได้ จึงดำรัสให้เจ้าจอมจันทน์ ให้ขึ้น ไปเชิญทูลเชิญเสด็จกรมพระราชวังบวรฯ ครั้นเสด็จมาถึงจึงมีพระราชดำรัสตั้งพระมหาเทพให้ลง พระราชอาชญาจำห้าประการ และให้มีกระชุกชกตามคำฟ้อง กรมพระราชวังบวรฯ ก็ทรงรับเป็น สัตย์ตลอดข้อหา ครั้นถึงวันแรมค่ำหนึ่ง เดือนเกี้ยว (พ.ศ. 2298) มีพระราชดำรัสให้ผูกกรม พระราชวังบวรฯ แล้วให้ลงพระราชอาชญาเขียนไต่ยี่สิบที่เกิดลมจุก กรมหมื่นสุนทรเทพขึ้นไปกราบ ทูลว่าจุกหนักจะขอพระราชทานให้แก้เสีย จึงมีพระราชโองการสั่งให้รีบถึง ณ วันแรมสองค่ำให้ลง พระราชอาชญาเขียนอีกสองยกเป็นหกสิบที และให้นำพระบาทด้วย แล้วดำรัสสั่งให้เขียนยก สามสิบทีไปจนกว่าจะครบสองร้อยสามสิบที โปรดให้เสนาบดี และลูกขุนพิพากษาโทษว่าเป็น ประการใด เสนาบดีและลูกขุนปรึกษากันว่า ต้องด้วยพระราชกำหนดกฎหมายเทียวบาล จึงกราบทูลว่า โทษกรมพระราชวังบวรฯ เป็นมหัดโทษถึงประหารชีวิตเป็นหลายข้อ จะขอให้พระราชทานสำเร็จ โทษด้วยท่อนจันทร์ตามขัตติยประเพณี จึงทรงพระกรุณาตัดขอชีวิตไว้ แต่ให้นำพระนลาฏ ถอด เสียจากเจ้าเป็นไพร กรมพระราชวังบวรฯ ต้องรับตราพระราชอาชญาเขียนอีกสี่ยกเป็นร้อยแปดสิบ ทีที่ดับสูญสิ้นพระชนม์ ส่วนเจ้าฟ้าสังวาลนั้นให้ลงพระราชอาชญาเขียนหนึ่งยกสามสิบที ให้ถอด เป็นไพรจำไว้ว่าจะตาย เจ้าฟ้าสังวาลย์อยู่ได้สามวันก็สิ้นพระชนม์ ก็สมด้วยพระนิพนธ์กาพย์เห่ ของเจ้าฟ้าธรรมธิเบศเอง ตอนกาก็ตอบเชิงเดือนพระยาครุฑว่า

ตอบรสพจน์ว่าที่	ตัวเจ้านือหังการ
ไม่เกรงพระภูบาล	ทั้งภัยพาลในอบาย
ถึงเป็นชายชาญสกา	ไม่เจตนาอย่าพิกหมาย
ฝ่ายเจ้าก็เลิศชาย	สายสุริยวงศ์พงศ์เทวัญ
เสวยทิพย์พิมานทอง	ฝูงนางน้องล้วนสาวสวรรค์
ไม่ควรมาผูกพัน	จะพากันตกรกานต์

สมเด็จพระเจ้าอยู่หัวในพระบรมโกศ จึงโปรดให้เอาพระศพกรมพระราชวังบวรฯ กับ เจ้าฟ้าสังวาลไปฝังไว้ด้วยกัน ณ วัดไชยวัฒนาราม เข้าใจว่าเจ้าฟ้ากาก็และเจ้าฟ้าพระยาครุฑ ทั้งสอง พระองค์นี้คงจะสิ้นพระชนม์ในเวลาใกล้เคียงกัน ระหว่างวันแรม 2 ค่ำ ถึงวันแรม 5 ค่ำ เดือน 9 ปีกุน ลัปตศก พ.ศ. 2298 เจ้าฟ้าธรรมธิเบศ กรมพระราชวังบวร มหาเสนาพิทักษ์ คงจะมรพระชนม์สืบมา จนถึงวันทิวศคไม่เกิน 40 พระพรรษา ถ้าสามารถเสด็จดำรงพระราชอิสริยยศและทรงพระชนมชีพ อยู่ได้ตลอดมาอีกประมาณสัก 3 ปี ก็จะได้เสวยราชสมบัติเป็นพระมหากษัตริย์ครองกรุงศรีอยุธยา สืบสนองพระองค์สมเด็จพระราชบิดา ซึ่งเสด็จสวรรคตด้วยพระโรคชรา เมื่อ พ.ศ. 2301 และถ้า เหตุการณ์เป็นไปดังกล่าว คาดหมายนี้ วรรณคดีไทยในสมัยของพระองค์คงจะรุ่งเรืองขึ้นอีกหาหน่อย ไม่ และบางทีกรุงศรีอยุธยาราชธานีอันรุ่งเรืองยิ่งของไทย จะยังไม่วอดวายด้วยความเหลวแหลก ภายในและยุทธภัยภายนอกดังที่เป็นมาแล้ว ซึ่งเป็นเรื่องน่าคิด ทั้งนี้แสดงให้เห็นว่า เส้นวิถีชีวิตของ เจ้าฟ้าธรรมธิเบศในด้านพระราชอาชญากรรม ย่อมมีกำลังแล่นเร็วและแข็งแรงกว่าสามารถแข่งดเอา ชัยชนะด้านพระราชอิสริยยศไปได้อย่างหวุดหวิด

ลำดับปีในพระชนมายุของเจ้าฟ้าธรรมธิเบศ

พ.ศ. 2267	ดำรงพระยศเป็นเจ้าฟ้าฯ กรมขุนเสนาพิทักษ์
พ.ศ. 2278	เสด็จหนีพระราชอาชญาออกผนวช
พ.ศ. 2279	ทรงนิพนธ์นั้น โทปนันทสูตรคำหลวง
พ.ศ. 2280	ทรงนิพนธ์พระมัลลยสูตรคำหลวง
พ.ศ. 2284	ดำรงพระยศเป็นกรมพระราชวังบวรสถานมงคล
พ.ศ. 2298	ต้องพระราชอาญาเข็ญถึงทิวศค

งานวรรณคดีของเจ้าฟ้าธรรมธิเบศ

พระนิพนธ์ของเจ้าฟ้าธรรมธิเบศ กรมพระราชวังบวรมหาเสนาพิทักษ์ จะมีเรื่องอื่นใดบ้าง หากทราบตลอดไม่ แต่วรรณคดีอันเป็นพระนิพนธ์ที่เหลือสืบมาถึงเราบัดนี้ มีดังนี้

- 1) บทเห่เรือ 4 บท
- 2) บทเห่เรื่องกาเกี 3 ตอน
- 3) บทเห่สังวาสและเห่ครวญอย่างละบท
- 4) กาพย์ห่อโคลงนิราศธารโศก
- 5) กาพย์ห่อโคลงนิราศธารทองแดง (ประพาสธารทองแดง)
- 6) ลิลิตนันทน์โทปนันทสูตรคำหลวง
- 7) ลิลิตพระมาลัยคำหลวง

นอกจากนี้ยังมี “เพลงยาว” ซึ่งกล่าวกันว่าเป็นผลงานที่เจ้าฟ้าธรรมธิเบศทรงนิพนธ์ไว้ อีกด้วย

เนื้อเรื่องย่อ

เรื่อง กาพย์ห่อโคลงประพาสธารทองแดง แม้ว่าจะดำเนินเรื่องตามแบบฉบับของวรรณคดีนิราศ คือ พรรณนาถึงการเดินทาง แต่ก็มิได้มีการคร่ำครวญถึงการพลัดพรากจากนางอันเป็นที่รัก ซึ่งเป็นธรรมเนียมนิยม เนื้อเรื่องพรรณนาการที่ได้โดยเสด็จพระราชดำเนินสมเด็จพระเจ้าอยู่หัวบรมโกศทางสถลมารคไปนมัสการพระพุทธบาท จากท่าเจ้าสนุก ริมลำน้ำป่าสัก สระบุรี ผ่านตำบลธารทองแดง จนกระทั่งถึงเขาพระพุทธบาท โดยแต่งเป็นกาพย์ห่อโคลง อันเป็นลักษณะการประพันธ์ด้วยกาพย์และโคลงให้มีเนื้อความและคำสอดคล้องร้อยเรียงกันบทต่อบท การดำเนินเรื่องเริ่มจากการพรรณนาชมกระบวน ชมสัตว์ ชมนก ชมไม้ และชมปลา ตามลำดับ ซึ่งนอกจากความไพเราะงดงามของลีลาโวหารแล้ว กาพย์ห่อโคลงประพาสธารทองแดง ยังได้ถ่ายทอดบอกเล่าถึงความอุดมสมบูรณ์ของผืนป่าเมื่อสามร้อยปีก่อนที่นับวันจะสูญหายไป พืชพรรณบางชนิดกลายเป็นสิ่งหายาก สัตว์หลายชนิดกลายเป็นสัตว์สงวนเนื่องจากใกล้สูญพันธุ์ จึงนับว่าเป็นวรรณคดีที่มีคุณค่าเชิงอนุรักษ์และเชิงธรรมชาติวิทยาด้วย

กาพย์ห่อโคลงประพาสธารทองแดง จึงเป็นวรรณคดีกวีนิพนธ์ที่มีสุนทรียภาพทางภาษา ให้คุณค่าทางธรรมชาติวิทยา สัตวศาสตร์ พฤษศาสตร์ และอักษรศาสตร์ เป็นวรรณกรรมชิ้นเอกที่อุดมด้วยสารประโยชน์ควรแก่การศึกษาสืบไป

แนวคิดเกี่ยวกับภาษา

1. ความสำคัญของภาษา

ภาษาถือเป็นส่วนหนึ่งของภาษาศาสตร์ ซึ่งนักภาษาศาสตร์สังคมนิยมมีการบางประเด็นร่วมกันเกี่ยวกับการศึกษาภาษา โดยให้ความสำคัญของภาษาไว้ ซึ่ง อมรา ประสิทธิ์รัฐสินธุ์ (2556, หน้า 17) กล่าวว่า

1.1 ภาษาเป็นสมบัติของสังคม ภาษาเป็นสมบัติของสังคมเช่นเดียวกับวัฒนธรรมด้านอื่นๆ ภาษาเป็นสิ่งที่ได้มาทางสังคม มนุษย์เป็นผู้เรียนรู้ภาษาโดยกระบวนการขัดเกลาทางสังคม เช่นเดียวกับการเรียนรู้วัฒนธรรมด้านอื่นๆ (พจนานุกรมศัพท์สังคมวิทยา, 2524, หน้า 370) เฟอร์ดินานด์เดอ โซซูร์ (Saussure, 1916/1959, p. 19) นักภาษาศาสตร์ชาวฝรั่งเศสที่มีชื่อเสียง กล่าวว่า Langue (ภาษาฝรั่งเศส) ซึ่งตรงกับภาษาอังกฤษว่า Language และภาษาไทยว่า ภาษา นั้นเป็นของสังคมเป็นระบบหรือกฎต่างๆ ซึ่งรวมกันเรียกว่า รหัส (Code) โซซูร์ แยกภาษาจาก Parole (ภาษาฝรั่งเศส) ซึ่งตรงกับภาษาอังกฤษว่า Speech และในที่นี้แปลเป็นภาษาไทยว่า วจนะ ซึ่งวจนะเป็นปัจเจกบุคคล หมายถึง การพูดเป็นกิจกรรมที่เกิดขึ้นในขณะที่พูดจริงๆ ซึ่งเป็นตัวสื่อความหมายและสาระ โดยการนำกฎในรหัสมาประยุกต์หรือแปรให้เข้ากับสถานภาพของผู้พูด สถานการณ์ และความสัมพันธ์ทางสังคม

1.2 ภาษามีความหลากหลายความหลากหลายของภาษามีได้หลายอย่าง ความแตกต่างกันของภาษาต่างๆ ในโลกก็เป็นความหลากหลายอย่างหนึ่ง ภาษาในสังคมหนึ่งย่อมต่างจากภาษาของอีกสังคมเพราะสังคมที่ต่างกันย่อมมีวัฒนธรรมที่ต่างกัน และภาษาเป็นส่วนหนึ่งของวัฒนธรรมจึงย่อมแตกต่างกันด้วย

1.3 ภาษามีการแปร หมายถึง การที่สิ่งใดสิ่งหนึ่งมีรูปร่างลักษณะ คุณสมบัติ หรือส่วนประกอบที่เปลี่ยนแปลงหรือแตกต่างไปจากเดิม การแปรทำให้เกิด “รูปแปร” (Variant) ซึ่งมีรูปร่างลักษณะหรือส่วนประกอบต่างกันบางประการ แต่ก็ยังเป็นสมาชิกของสิ่งเดียวกัน

1.4 ภาษาเป็นสิ่งที่ใช้ในชีวิตประจำวัน นักภาษาศาสตร์วิเคราะห์ภาษาธรรมดาๆ ที่ใช้ในชีวิตประจำวัน ไม่ใช่ภาษาที่ถูกดึงออกมาจากบัพทของการใช้ตามปกติหรือภาษาในอุดมคติ ลาบอฟเน้นความจริงข้อนี้มาก ในบทความเกี่ยวกับการวิเคราะห์ไวยากรณ์ เรื่อง Where do grammars stop? (Labov, 1972, p. 43) เขากล่าวว่า ไวยากรณ์ที่เหมาะสมที่สุดที่จะวิเคราะห์ คือ ไวยากรณ์ของภาษาที่ใช้ในชีวิตประจำวัน โดยคนธรรมดาสามัญที่ใช้ทักทายกัน นินทาๆกัน ชักชวนกันและอื่นๆ อีก

1.5 ภาษาเป็นเครื่องมือที่ใช้ในการสื่อสาร มนุษย์ในสังคมใช้ภาษาเพื่อการสื่อสารในสังคม ภาษาไม่ได้มีไว้เพื่อใช้พูดเพียงเพื่อไม่ให้ปากอยู่นิ่งหรือพูดโดยไร้จุดหมาย ด้วยความจริงข้อนี้เอง นักภาษาศาสตร์สังคมจึงเน้นสามัคติยะสื่อสาร (Communicative competence) มากกว่าสามัคติยะภาษา (Linguistic competence)

คำว่า Linguistic competence ใช้เป็นครั้งแรกโดย โนม ชอมสกี (Noam Chomsky, 1965) โดย หมายถึง ความรู้ภาษา ที่ผู้พูดภาษาทุกคนที่อยู่ในสมองของเขา เช่น รู้ว่าประโยคใดถูกไวยากรณ์หรือประโยคใดผิดไวยากรณ์ สามารถสร้างประโยคที่ถูกไวยากรณ์ได้ไม่รู้จัก รู้ว่าประโยคนั้นกำกวม เป็นต้น

1.6 ภาษาอยู่ใต้อิทธิพลของสังคมและเปลี่ยนแปลงตามสภาวะของสังคมข้อเท็จจริงที่ว่าภาษาศาสตร์สังคม เฟิร์ธ (Firth, 1964) เสนอให้มีการศึกษาซึ่งเน้นความจริงที่ว่าในการใช้ภาษาในชีวิตประจำวันของเราไม่มีตอนใดเลยที่เราจะหลุดพ้นจากอิทธิพลของ

สรุปความสำคัญของภาษา คือ ภาษาเป็นสมบัติของสังคม มีความหลากหลายของภาษา มีการเปลี่ยนแปลงอยู่ตลอดเวลา และภาษายังเป็นสิ่งสำคัญในชีวิตประจำวันเพื่อใช้ในการสื่อสารอีกด้วย

แนวคิดเกี่ยวกับวัฒนธรรม

1. ความสำคัญของวัฒนธรรม

ชาติไทยเป็นชาติที่มีมรดกทางวัฒนธรรมอันแสดงถึงเอกลักษณ์ของชาติหลายประการ ที่ตกทอดมาจนถึงปัจจุบัน เป็นสิ่งที่แสดงให้เห็นถึงศักดิ์ศรีของชาติ เป็นเครื่องมือที่ช่วยพัฒนาจิตใจ เศรษฐกิจและสังคม อันจะเป็นผลให้เกิดการพัฒนาและมั่นคงทั้งในด้านเศรษฐกิจ สังคม และการเมืองของประเทศชาติ ฉะนั้น วัฒนธรรมจึงเป็นเรื่องที่ทุกคนในชาติควรได้ร่วมมือกันทำนุบำรุง รักษา ส่งเสริมและเผยแพร่ให้ดำเนินไปอย่างได้ผลและมีประสิทธิภาพ (สำนักงานคณะกรรมการวัฒนธรรมแห่งชาติ, 2513, หน้า 1) เพื่อให้วัฒนธรรมของชาติ ได้คงอยู่สืบไปอีกนานเท่านาน พระบาทสมเด็จพระเจ้าอยู่หัวได้พระราชทานพระบรมราโชวาทไว้ว่า (กรมศิลปากร, 2513, หน้า 51)

“งานด้านการศึกษา ศิลปะและวัฒนธรรม นั้น เป็นงานสร้างสรรค์ความเจริญทางปัญญาและจิตใจ ซึ่งเป็นต้นเหตุและองค์ประกอบที่ขาดไม่ได้ของความเจริญด้านอื่นทั้งหมด และเป็นปัจจัยที่จะช่วยให้เรารักษาและดำรงความเป็นไทยไว้ได้สืบไป”

ในแนวทางในการศึกษา ส่งเสริมและพัฒนาวัฒนธรรม พ.ศ. 2529 ตามนโยบายวัฒนธรรมแห่งชาติ ได้กล่าวถึงความสำคัญของวัฒนธรรมไว้ 3 ลักษณะ (สำนักงานคณะกรรมการวัฒนธรรมแห่งชาติ, 2534, หน้า 5-6) คือ

(1) วัฒนธรรมเป็นทั้งพื้นฐานและเครื่องมือสำหรับสร้างเสริมความสามัคคีกลมเกลียว และความเป็นปึกแผ่นในหมู่ประชาชน วัฒนธรรมจะช่วยชักนำให้คนประพฤติปฏิบัติธรรม และพร้อมที่จะเผชิญชีวิตร่วมกันบนผืนแผ่นดินเดียวกันทั้งในยามสุขและยามทุกข์

(2) วัฒนธรรมเป็นกรอบและแนวทางในการดำเนินชีวิตที่เหมาะสมกับสภาพแวดล้อม จึงถือได้ว่าวัฒนธรรมเป็นหลักในการประพฤติปฏิบัติของสมาชิกของสังคม ซึ่งอาจจะช่วยป้องกันและแก้ไขปัญหา ตลอดจนตอบสนองความต้องการของสมาชิกและสังคมได้

(3) วัฒนธรรมเป็นเอกลักษณ์ เป็นลักษณะเด่นประจำชาติ หรือประจำหมู่คณะ ซึ่งมีส่วนช่วยให้ชนในชาติมีความรู้สึกเป็นพวกเดียวกัน อันจะทำให้บังเกิดความรักสามัคคีกัน และจะส่งผลต่อการรวมพลังของหมู่คณะ และธำรงไว้ซึ่งความมั่นคงของชาติ

สรุปแนวคิดเกี่ยวกับวัฒนธรรมได้ว่าวัฒนธรรมเป็นมรดกอันแสดงถึงเอกลักษณ์ความเป็นไทยของชาติที่ตกทอดจากรุ่นสู่รุ่น และยังเป็นเครื่องมือที่ช่วยพัฒนาจิตใจของมนุษย์

2. ความหมายของวัฒนธรรม

วัฒนธรรมหมายถึง วิถีชีวิตของคนในชุมชนและสังคมโดยรวม ซึ่งกินความรวมถึงทั้งสังคมวัฒนธรรม และศิลปวัฒนธรรม วัฒนธรรมมิใช่เป็นนามธรรมและรูปธรรมที่หยุดนิ่ง แต่เปลี่ยนแปลง มีพลวัตตลอดเวลา โดยวัฒนธรรมมุ่งความอยู่ดี มีสุข ของคนและสังคมโดยรวม วัฒนธรรมจึงต้องเชื่อมโยงระหว่างสภาพในอดีต ผู้ปัจจุบันและผู้อนาคต ต้องเชื่อมโยงระหว่างสภาพตนเองต่อครอบครัว ชุมชน สังคมและสภาพรอบโลก ต้องเชื่อมโยงระหว่างความรู้ด้านต่างๆ ทั้งมนุษยศาสตร์ สังคมศาสตร์และวิทยาศาสตร์ และต้องเชื่อมโยงระหว่างคนกับธรรมชาติ วัฒนธรรมจะพัฒนาออกมาได้ ต้องอาศัยความเชื่อมโยงและความเข้าใจในหลากหลายความแตกต่าง และจุดร่วมของวัฒนธรรมท้องถิ่น วัฒนธรรมของชาติและวัฒนธรรมของโลก ซึ่งมีวิวัฒนาการและมีความเปลี่ยนแปลง มีพลวัตไม่หยุดนิ่ง การประสานเชื่อมโยงและถักทอวิถีชีวิตของคนและชุมชนต่างๆ รอบโลก และกับธรรมชาติเท่านั้นที่ทำให้การพัฒนายั่งยืนได้ (ลีปพนนท์ เกตุทัต, 2542, หน้า 9) พจนานุกรมฉบับราชบัณฑิตยสถาน พ.ศ. 2542 (2546, หน้า 746) ได้นิยามความหมายของวัฒนธรรม ไว้เป็น 4 นัย ดังนี้ 1) สิ่งที่ทำให้เจริญงอกงามแก่หมู่คณะ 2) วิถีชีวิตของหมู่คณะ 3) ลักษณะที่แสดงถึงความเจริญงอกงาม ความเป็นระเบียบเรียบร้อย ความกลมเกลียวก้าวหน้าของชาติและศีลธรรมอันดีของประชาชน และ 4) พฤติกรรมและสิ่งที่คนในหมู่ผลิตสร้างขึ้นด้วยการเรียนรู้จากกันและกัน และร่วมใจอยู่ในหมู่พวกของตน

ควรตั้งข้อสังเกตไว้ ณ ที่นี้ว่า พระธรรมปิฎก (ประยูร ปยุตโต) (2538, หน้า 92-93) เมื่อคราวแสดงปาฐกถาพิเศษ 100 ปี พระยาอนุমানราชชน เรื่อง “วัฒนธรรมกับการพัฒนา” ก็ได้อธิบายความหมายของวัฒนธรรมไว้หลายนัยอย่างน่าพิจารณา ดังนี้

วัฒนธรรม เป็นผลรวมของการสั่งสมสิ่งสร้างสรรค์และภูมิธรรม ภูมิปัญญา ที่ถ่ายทอดสืบต่อมาของสังคมนั้นๆ

วัฒนธรรม เป็นการสั่งสมประสบการณ์ ความรู้ ความสามารถ ภูมิธรรม ภูมิปัญญา ทั้งหมดที่ได้ช่วยให้มนุษย์ในสังคมนั้นๆ อยู่รอดและเจริญสืบต่อมาได้ และเป็นอยู่อย่างที่เป็นในบัดนี้

วัฒนธรรม เป็นทั้งสิ่งที่ทำให้เจริญงอกงามสืบมา และเป็นเนื้อตัวของความเจริญงอกงามที่มีอยู่ ซึ่งจะเป็พื้นฐานของความเจริญงอกงามต่อไป ตลอดจนเป็นเครื่องวัดระดับความเจริญงอกงามของสังคมนั้นๆ ความหมายของวัฒนธรรมแม้จะดูแตกต่างกันมากบ้างน้อยบ้าง ก็ล้วนมีคุณค่าในตัวเองในการชี้ให้เห็นแง่มุมต่างๆ ของวัฒนธรรม จึงยังคงมีใช้อยู่ทุกความหมาย ซึ่งศาสตราจารย์เสน่ห์ จามริก ได้สรุปนำทางไว้ให้แล้วว่า “ไม่ว่าเราจะนิยามวัฒนธรรมกันอย่างไรก็วิจิตรพิสดารหรือลึกซึ้งอย่างไรก็ตาม แก่นสารจริง ๆ ของเรื่อง ทั้งหมดก็คือชีวิตคนนั่นเอง” พระธรรมปิฎก (ประยูร ปยุตโต) ดังได้ยกมาแสดงไว้แล้วข้างต้น สนวกเข้ากับทัศนะอันลุ่มลึกของศาสตราจารย์สุมน อมรวิวัฒน์ ที่ว่า “วัฒนธรรมคือวิถีดำรงชีวิตของมนุษย์ เป็นความเจริญงอกงามของชีวิตตั้งแต่เกิดจนตาย เป็นการแสดงและสื่อความหมายของความรู้สึนึกคิดของแต่ละบุคคลหรือกลุ่มชน เป็นการเปลี่ยนแปลงในเชิงสร้างสรรค์ ที่เห็นได้ทั้งในรูปธรรม และแน่นอนที่สุด วัฒนธรรมเป็นผลแห่งพฤติกรรมของมนุษย์ ซึ่งมีปฏิสัมพันธ์กับสิ่งแวดล้อมทั้งที่เป็นเพื่อนมนุษย์ ธรรมชาติ และเทคโนโลยีทั้งปวง (สำนักงานคณะกรรมการวัฒนธรรมแห่งชาติ, 2535, หน้า 5)

วัฒนธรรม คือ ผลรวมของลักษณะอันเด่นชัดในทางจิตใจ วัตถุ ปัญญาและอารมณ์ ซึ่งเป็นคุณลักษณะของสังคมหนึ่งหรือกลุ่มสังคมหนึ่ง วัฒนธรรมมิได้ครอบคลุมเฉพาะ ศิลปะ วรรณคดีเท่านั้น แต่ยังคงไปถึงวิธีการดำเนินชีวิต สิทธิพื้นฐานของมนุษย์ ระบบค่านิยม ประเพณี ความเชื่อและขนบธรรมเนียมอันดีงามของมนุษย์ อีกทั้งยังเป็นการดำรงรักษาเอกลักษณ์ของเผ่าพันธุ์ และการดำรงรักษาเผ่าพันธุ์ ก็จัดว่าเป็นการทำนุบำรุงรักษาวัฒนธรรม ดังนั้น เรื่องเกี่ยวกับวัฒนธรรมคนในสังคมจึงต้องให้ความสำคัญ มิใช่เรื่องที่จะปล่อยให้ดำเนินไปตามบุญตามกรรม เรื่องวัฒนธรรมจำเป็นต้องได้รับการปลูกฝังและส่งเสริม ให้เจริญด้วยการให้การศึกษาและการปฏิบัติแก่ประชาชนเพราะเรื่องของวัฒนธรรมเป็นเรื่องของการส่งเสริมให้เกิดการประพฤติดี ประพฤติชอบ อีกทั้งยังเป็นเครื่องวัดความเจริญก้าวหน้าของเผ่าพันธุ์มนุษย์ในโลก โดยผ่านองค์ประกอบต่างๆ ดังต่อไปนี้

- (1) คุณภาพและมาตรฐานการดำรงชีพ
- (2) คุณภาพและมาตรฐานการศึกษาและวรรณกรรม
- (3) คุณภาพและมาตรฐานทางด้านระเบียบวินัยทางสังคม
- (4) คุณภาพและมาตรฐานด้านสุนทรียภาพ
- (5) คุณภาพและมาตรฐานด้านมนุษยชน และสิทธิเสรีภาพกับระบบ

ประชาธิปไตย (นิคม มุสิกคามะ, 2545, หน้า 5)

คำว่า “วัฒนธรรม” ถูกนำมาใช้เป็นครั้งแรกในหลักฐานทางราชการเมื่อปี พ.ศ. 2483 ต่อมาได้มีการประกาศพระราชบัญญัติแห่งชาติขึ้นใหม่ในปีพุทธศักราช 2485 และมีการบัญญัติคำว่า “วัฒนธรรม” ขึ้นใช้ให้สอดคล้องกับคำว่า “Culture” ในภาษาอังกฤษซึ่งรากศัพท์มาจากภาษาละตินว่า “Culture” และคำว่า “วัฒนธรรม” นี้พระเจ้าวรวงศ์เธอกรมหมื่นนคราธิพงษ์ ประพันธ์ได้ทรงบัญญัติขึ้นมาจากภาษาละตินว่า “Culture” เช่นกัน...” (เสาวภา พรศิริพงษ์ และ พรทิพย์ พลสามารถ, 2528, หน้า 3) วัฒนธรรมเกิดขึ้นจากการเรียนรู้ การสร้างสม การสืบต่อ และการถ่ายทอดวัฒนธรรมมีการเจริญเติบโต การเปลี่ยนแปลง การเสื่อมสลายเช่นเดียวกับชีวิตคนและสัตว์ แต่อาการต่างๆ ที่เกิดขึ้นและเปลี่ยนแปลงไป หรือพัฒนานั้นเกิดจากการกระทำของมนุษย์ วัฒนธรรมจึงเป็นรากฐานของการดำรงชีวิตและความเป็นอยู่ของมนุษย์ในสังคมที่ได้ยึดถือปฏิบัติ สืบต่อกันมาเป็นเวลานาน วัฒนธรรมจำแนกได้เป็น 2 ประเภท คือ วัฒนธรรมวัตถุ (Material culture) และวัฒนธรรมที่ไม่มีวัตถุ (Non Material culture)

(1) วัฒนธรรมวัตถุ (Material culture) เป็นวัสดุ อุปกรณ์ สิ่งก่อสร้าง ที่มนุษย์คิดสร้างขึ้นมาให้เห็นเป็นรูปร่าง ตัวอย่าง เช่น อาหาร เครื่องนุ่งห่ม ที่อยู่อาศัย ยารักษาโรค เครื่องมือ เครื่องใช้ต่างๆ รถยนต์ เครื่องบิน เรือ ฯลฯ การถ่ายทอดวัฒนธรรมทางวัตถุเป็นการถ่ายทอดเทคนิค วิธีการสร้าง วิธีการประดิษฐ์ เช่น การสร้างตึก การสร้างบ้านเรือน ตลอดจนเครื่องมือเครื่องใช้ในการสร้าง การปรุงอาหาร การตัดเย็บเสื้อผ้า การสร้างทั้งหลายเหล่านี้ แม้สิ่งก่อสร้างหรือผลงานต่างๆ ที่ทำจะดูว่ามีความมั่นคงถาวร แต่ก็จะเสื่อมสลายไปได้ตามกาลเวลา จะเหลือแต่เพียงรูปแบบและวิธีการประดิษฐ์ที่สามารถถ่ายทอดจากคนรุ่นหนึ่งไปสู่คนอีกรุ่นหนึ่งได้

(2) วัฒนธรรมที่ไม่มีวัตถุ (Non Material culture) เป็นแนวทางและวิธีคิด หรือแบบแผนพฤติกรรมที่มนุษย์คิดขึ้นมาแล้ว มิสามารถที่จะสร้างให้เห็นเป็นรูปร่างได้ เช่น ขนบธรรมเนียมประเพณี ค่านิยม ความเชื่อ ศาสนา จริยธรรม กฎหมาย เป็นต้น การถ่ายทอดวัฒนธรรมที่ไม่มีวัตถุจึงเป็นการถ่ายทอดแนวทางแห่งความคิด และแบบอย่างการปฏิบัติ ในการดำเนินชีวิต (เฉอมมาลย์ ราชกัณฑ์, 2545, หน้า 59-61)

วัฒนธรรม เป็นสิ่งที่กำหนดรูปแบบของสถาบันต่างๆ ในสังคม และสามารถกำหนด บทบาทความสัมพันธ์ หรือพฤติกรรมของบุคคล ทำหน้าที่ควบคุมสังคม ทำหน้าที่เป็นเครื่องหมาย หรือสัญลักษณ์ ที่แสดงว่าสังคมแต่ละสังคมมีความแตกต่างกัน ทำให้เกิดความเป็นอันหนึ่งอัน เดียวกันในสังคม ทำให้บุคคลตระหนักถึงความหมาย และวัตถุประสงค์ของการมีชีวิตอยู่ร่วมกันใน สังคมเป็นเครื่องมือสำคัญในการปรับตัวมนุษย์ให้เข้ากับสิ่งแวดล้อม และนำสิ่งแวดล้อมมาใช้ ประโยชน์ได้อย่างเหมาะสม เป็นปัจจัยในการพัฒนามนุษย์และสังคม เป็นสิ่งที่ทำให้มนุษย์แตกต่าง ออกไปจากสัตว์ประเภทอื่นๆ ดังนั้น กระบวนการทางวัฒนธรรมที่สำคัญจะต้องมีการถ่ายทอด การแพร่กระจาย และการรับเอาวัฒนธรรมจากสังคมหนึ่งไปสู่อีกสังคมหนึ่ง ในการยอมรับเอา วัฒนธรรมของสังคมอื่นมาใช้ อาจทำให้เกิดการเปลี่ยนแปลงในสังคม เช่น การเปลี่ยนแปลงของวิถี ประชา จารีตประเพณี ค่านิยมกฎระเบียบในสังคมเดิม เป็นต้น (ณรงค์ โฆหารเสาวภาคย์, 2552, หน้า 146-149)

วัฒนธรรม หมายถึง สิ่งที่มนุษย์ส่วนรวมสร้างขึ้น เป็นส่วนทั้งหมดที่ซับซ้อน ประกอบ ด้วยความเชื่อ ศิลปะ ศีลธรรม กฎหมาย ประเพณี และความสามารถที่มนุษย์ได้มาในฐานะเป็น สมาชิกของสังคม (พระยาอนุমানราชชน, 2531, หน้า 2)

วัฒนธรรมเป็นคำสมาสโดยการรวมคำ 2 คำเข้าไว้ด้วยกัน ได้แก่

- (1) วัฒนธรรมซึ่งมีความหมายทั่วไปว่าเจริญงอกงามรุ่งเรือง
- (2) ธรรมซึ่งในที่นี้หมายถึงกฎระเบียบหรือข้อปฏิบัติ

เพราะฉะนั้นเมื่อพูดถึงคำว่า “วัฒนธรรม” ในความหมายทั่วไปก็มักหมายถึงความ เป็นระเบียบความมีวินัยวัฒนธรรมเป็นมรดกแห่งสังคม ซึ่งคนในสังคมเป็นผู้รับและรักษาเอาไว้สิ่ง เหล่านี้ไม่ใช่มีอยู่แล้วหรือมีขึ้นเองตามธรรมชาติ เพราะมนุษย์จะมีการคิดค้นสิ่งใหม่ๆ และมนุษย์จะ เป็นผู้ปรับเปลี่ยนวัฒนธรรมของตน ให้เหมาะสมกับยุคสมัย กาลเวลา และสถานการณ์ต่างๆ ที่ เปลี่ยนแปลงไปเพื่อให้สอดคล้องเหมาะสมกับสภาพของคนในแต่ละสังคมจึงทำให้วัฒนธรรมมี การเปลี่ยนแปลงเสมอ (อานนท์ อาภาภิรม, 2515, หน้า 126)

วัฒนธรรมมีความหมายครอบคลุมทุกสิ่งทุกอย่างที่แสดงออกถึงวิถีชีวิตของมนุษย์ ในสังคมกลุ่มใดกลุ่มหนึ่ง หรือสังคมใดสังคมหนึ่ง ที่ประกอบด้วยความรู้ ความเชื่อ ศิลปะ ศีลธรรม กฎหมาย ประเพณี วิทวิทยาการ และทุกสิ่งทุกอย่างที่คิดและทำในฐานะเป็นสมาชิกของสังคมในเรื่อง เดียวกัน (สุพัตรา สุภาพ, 2542, หน้า 35)

วัฒนธรรมหล่อหลอมมาจากธรรมชาติทางสังคมของการพัฒนามนุษย์ คุณลักษณะ ทางวัฒนธรรมย่อมมีผลโดยตรงต่อการประมวลองค์ความรู้ทางสังคมใหม่ ความรู้เกี่ยวกับ วัฒนธรรมจึงเป็นความรู้ที่วางอยู่บนพื้นฐานทางความคิดที่ว่า มนุษย์ดำรงอยู่ในสังคมไม่ได้หาก

ปราศจากวัฒนธรรม ความเข้าใจนี้ยังส่งผลต่อไปด้วยว่า เราไม่สามารถแยกแยะเนื้อหาเกี่ยวกับมิติทางวัฒนธรรมออกจากลักษณะทางสังคมได้อย่างเด็ดขาด เพราะว่าทั้งหมดคือสภาวะการณ์ที่มนุษย์อาศัยอยู่ ดังนั้น วัฒนธรรม และสังคม จึงเป็นทั้งวิถีการดำเนินชีวิตของมนุษย์ และคุณลักษณะทางธรรมชาติที่ทำให้มนุษย์เป็นมนุษย์อีกด้วย (เกษม เพ็ญภินันท์, 2552, หน้า 13)

วัฒนธรรม คือความเจริญก้าวหน้าของมนุษย์หรือลักษณะประจำชนกลุ่มใดกลุ่มหนึ่งที่อยู่ในสังคม ซึ่งไม่เพียงแต่จะหมายถึงความสำเร็จในด้านศิลปกรรมหรือมารยาททางสังคมเท่านั้น กล่าวคือชนทุกกลุ่มต้องมีวัฒนธรรม ดังนั้นเมื่อมีความแตกต่างระหว่างชนแต่ละกลุ่มก็ย่อมมีความแตกต่างทางวัฒนธรรมนั่นเอง เช่น ชาวนาจีน (อิชยา โกมลกาญจน์, 2519, หน้า 19-20)

วัฒนธรรมเป็นมรดกทางสังคมที่ครอบคลุมทุกสิ่งทุกอย่างที่แสดงออกถึงวิถีชีวิตของมนุษย์โดยแต่ละสังคมมีวัฒนธรรมเฉพาะของตนเองเพราะเป็นวิถีชีวิตที่แตกต่างกันของแต่ละกลุ่มสังคมและคำว่า “วัฒนธรรม” มีผู้ให้ความหมายไว้หลากหลายทั้งยังเป็นคำที่นิยมใช้กันอย่างแพร่หลายมากคำหนึ่งในปัจจุบันทั้งในกลุ่มนักวิชาการ นักพัฒนา และบุคคลทั่วไป คำนี้ในภาษาไทยแปลมาจากคำในภาษาอังกฤษว่า “Culture” ซึ่งคำนี้ เซอร์เอดเวิร์ด บี ไทเลอร์ (Tylor, 1871, หน้า 1) นักมานุษยวิทยาชาวอังกฤษได้ให้ความหมายของ “Culture” ไว้ว่า หมายถึง “ผลรวมระบบความรู้ ความเชื่อ ศิลปะ จริยธรรม กฎหมาย ประเพณี ตลอดจนความสามารถและอุปนิสัยต่างๆ ซึ่งเป็นผลมาจากการเรียนรู้ในฐานะที่เป็นสมาชิกของสังคม” (สุพัตรา สุภาพ, 2520, หน้า 140)

วัฒนธรรมคือการใช้ปฏิบัติรอบตัว เช่น การเดิน การพูด การกิน การแต่งตัว การทำที่อยู่อาศัย การทำมาหากิน การปฏิบัติต่อกัน การปฏิบัติร่วมกัน หรือขนบธรรมเนียมประเพณี พิธีกรรม สุนทรียกรรม ประดิษฐ์กรรม วรรณกรรม การนับถือศาสนา การปกครอง เหล่านี้คือวัฒนธรรม การปฏิบัติหรือวิถีชีวิต สะท้อนภูมิปัญญาของชุมชนหรือสังคมซึ่งได้มาจากประสบการณ์จริง เลือกลง ลั่นกรอง ลองใช้ และถ่ายทอด ด้วยการปฏิบัติสืบต่อกันมา เรียกว่าภูมิปัญญาดั้งเดิม (Traditional knowledge) คือวัฒนธรรมนั่นเอง วัฒนธรรมมีความหลากหลายตามภูมิปัญญาดั้งเดิมของชุมชน ลักษณะพื้นฐานสำคัญของวัฒนธรรม มี 6 ประการ (ยศ สันตสมบัติ, 2540, หน้า 11-13) คือ

- (1) วัฒนธรรมเป็นความคิดร่วมของสมาชิกในสังคม
- (2) วัฒนธรรมเป็นสิ่งที่มนุษย์ต้องเรียนรู้
- (3) วัฒนธรรมมีพื้นฐานมาจากการใช้สัญลักษณ์
- (4) วัฒนธรรมเป็นองค์รวมของความรู้และภูมิปัญญา
- (5) วัฒนธรรมคือกระบวนการที่มนุษย์ได้กำหนดความหมายให้กับสิ่งต่างๆ
- (6) วัฒนธรรมเป็นสิ่งที่ไม่หยุดนิ่งแต่จะมีการเปลี่ยนแปลงอยู่ตลอดเวลา

วัฒนธรรม เป็นกระบวนการถ่ายทอดทางสังคม ใ้บุคคลเกิดความรู้ สร้างความมั่นใจ ใ้บุคคลเกิดความเชื่อ ตลอดจนเข้าใจ สามารถผลิตผลทางศิลปะทั้งหลาย และดำรงรักษาสิ่งเหล่านั้นไว้หรือเปลี่ยนแปลงไปในเวลาที่เหมาะสม วัฒนธรรมออกเป็น 5 ประเภท (กฤษณา วงษาสันต์, 2542, หน้า 88 -89) ได้แก่

(1) ศิลปกรรม (The Arts) ได้แก่ ภาษาวรรณกรรมการละครนาฏศิลป์ ดนตรี จิตรกรรม สถาปัตยกรรมประติมากรรมและศิลปะการแสดงอื่นๆ ฯลฯ

(2) มนุษยศาสตร์ (Humanitise) ได้แก่ คุณธรรมจริยธรรมค่านิยมธรรมเนียมประเพณี กฎหมายการปกครองประวัติศาสตร์ โบราณคดีปรัชญาศาสนา ฯลฯ

(3) การช่างฝีมือ (Practical craft) ได้แก่ การเย็บปักถักร้อย การแกะสลัก การทอ การจักสาน การทำเครื่องถม เครื่องเงิน เครื่องทอง ฯลฯ

(4) กีฬาและนันทนาการ (Sport and recreation) ได้แก่ มวยไทย กระบี่กระบอง ตะกร้อ การละเล่นพื้นเมือง ฯลฯ

(5) คหกรรม (Domestic Arts) ได้แก่ ระเบียบในเรื่องการกินอยู่มารยาทในสังคม การแต่งกายการตกแต่งเคหะสถาน ฯลฯ

วัฒนธรรมอาจแบ่งออกได้หลายประเภทและจะแบ่งโดยใช้เกณฑ์อะไรก็ได้แต่สิ่งสำคัญอยู่ที่ว่า เมื่อแบ่งแล้วสามารถนำเอาวัฒนธรรมทั้งหลาย ที่มีอยู่ในสังคมจำแนกลงในวัฒนธรรมประเภทใดประเภทหนึ่งได้ครบถ้วน ได้ผลตรงตามวัตถุประสงค์ย่อมถือได้ว่าวัฒนธรรมถูกแบ่งออกเป็นประเภทต่างๆ ตามจุดประสงค์นี้แล้ว ซึ่งจะเห็นได้ว่า วัฒนธรรม มีคุณค่าและมีความสัมพันธ์ต่อกันในสังคมอย่างแยกกันไม่ออกถือว่าเป็นวิถีในการดำรงชีวิตของมนุษย์ควรค่าแก่การอนุรักษ์ ส่งเสริม เผยแพร่ช่วยกันในแต่ละสังคม ซึ่งอาจกระทำได้หลายวิธีการดังจะแยกให้เห็นได้ดังนี้

- (1) อนุรักษ์ทางการศึกษา
- (2) อนุรักษ์ทางธรรมชาติวิทยา
- (3) อนุรักษ์ทางสังคมวิทยา
- (4) อนุรักษ์ทางศิลปวิทยา
- (5) อนุรักษ์ทางด้านอื่นๆ

แนวอนุรักษ์นี้จะขึ้นอยู่กับตัวแปรต่างๆ ที่จะทำให้มีข้อจำกัดได้แก่เวลาผลกระทบทางวิทยาศาสตร์และเทคโนโลยีอิทธิพลทางต่างประเทศอย่างไรก็ตามแนวอนุรักษ์วัฒนธรรมน่าจะขึ้นอยู่กับกลุ่มคนในสังคมที่จะร่วมมือกันกระทำในความเชื่อและค่านิยมที่มีอยู่ในสังคมนั้นๆ แต่ถ้ามมีการเปลี่ยนแนวค่านิยมและความเชื่อวัฒนธรรมย่อมเปลี่ยนแปลงไปด้วยอะไรที่ดีก็ยังคงอยู่อะไรที่

ไม่ดีก็จะเสื่อมสูญไปในที่สุดการส่งเสริมและเผยแพร่วัฒนธรรมเป็นแนวนโยบายหลักของชาติ การคงอยู่ของวัฒนธรรมดำรงความเป็นชาติการคงอยู่ของชาติต้องมีวัฒนธรรมควบคู่กันไปแนว การส่งเสริมแบ่งเป็น 2 ทาง (กาญจนา อินทรสุนานนท์, 2540, หน้า 175-178) คือ

(1) ทางตรง ได้แก่

- (1.1) จัดให้มีการศึกษาในระบบด้านวัฒนธรรม
- (1.2) สืบทอดแหล่งวัฒนธรรมดั้งเดิม
- (1.3) วิเคราะห์วัฒนธรรมในด้านต่างๆ
- (1.4) จัดให้มีการเผยแพร่วัฒนธรรมในรูปแบบต่างๆ
- (1.5) ส่งเสริมบุคลากรทางวัฒนธรรมให้มีกินมีใช้
- (1.6) จัดเผยแพร่วัฒนธรรมทั้งในประเทศและต่างประเทศ

(2) ทางอ้อม ได้แก่

- (2.1) จัดให้มีการศึกษานอกระบบทางด้านวัฒนธรรม
- (2.2) ส่งเสริมให้แหล่งทางวัฒนธรรมเป็นที่รู้จัก
- (2.3) ให้ทุนการวิเคราะห์ทางวัฒนธรรม
- (2.4) จัดหาแหล่งชุมชนโรงเรียนฯลฯเพื่อการเผยแพร่วัฒนธรรม
- (2.5) หาอาชีพให้บุคลากรทางวัฒนธรรม
- (2.6) หาทุนในการเผยแพร่วัฒนธรรมทั้งในประเทศและต่างประเทศ

วัฒนธรรม คือ ระบบในสังคมมนุษย์ที่มนุษย์สร้างขึ้น มิใช่ระบบที่เกิดขึ้นเองโดยธรรมชาติตามสัญชาตญาณ วัฒนธรรมเป็นสิ่งแสดงอัจฉริยะและคุณค่าของมนุษย์ จากนิยามที่กล่าวไว้เบื้องต้นถึงความหมายของวัฒนธรรม สามารถตีความออกได้หลายประเด็น มีทั้งข้อเหมือนและข้อแตกต่างกัน ทั้งนี้สามารถสรุปความหมายของวัฒนธรรมได้ว่า วัฒนธรรม คือ ศิลปกรรม จริยธรรม จรรยาบรรณ ความเจริญรุ่งเรืองการเมืองการปกครอง กฎเกณฑ์ ระเบียบอันดีงามที่

มนุษย์เป็นผู้คิดสร้างสรรค์ขึ้นมา แล้วปฏิบัติด้วยความเชื่อถือศรัทธาสืบทอดต่อกัน มาจนถึงในสมัยปัจจุบัน (อมรา พงศาพิชญ์, 2537, หน้า 11)

วัฒนธรรม ในความหมายกว้างและวัฒนธรรมในความหมายแคบ วัฒนธรรมในความหมายกว้างหมายถึงวิถีทางและแบบฉบับในการดำเนินชีวิตที่ได้ปฏิบัติสั่งสมกันมารวมทั้งความคิดต่างๆ ที่คนได้กระทำสร้างขึ้น มีการสะสมถ่ายทอดและรักษาไว้จากคนรุ่นหนึ่งไปสู่อีกคนรุ่นหนึ่ง ดังนั้นอะไรเป็นผลงาน และเรื่องราวของมนุษย์ต่างก็เป็นวัฒนธรรมทั้งนั้นส่วนวัฒนธรรมในความหมายแคบนั้นหมายถึงความเจริญงอกงามความเป็นระเบียบเรียบร้อยความกลมเกลียวก้าวหน้าของชาติและศีลธรรมอันดีของประชาชนในความหมายนี้จึงจำกัดเฉพาะส่วนที่เป็น

ชนบธรรมเนียมประเพณีอันดีงาม เกี่ยวกับเรื่องนี้ นิเดยานุญสิงห์ได้แบ่งวัฒนธรรมออกได้ 5 สาขา ดังนี้

- (1) วัฒนธรรมทางภาษาและวรรณคดี
- (2) วัฒนธรรมทางวัตถุเช่นเครื่องมือเครื่องใช้ในการประกอบอาชีพ หรือในกิจกรรมต่างๆ ในการดำรงชีวิตของมนุษย์
- (3) วัฒนธรรมทางจิตใจเช่นศาสนาจริยธรรม
- (4) วัฒนธรรมทางจารีตหรือขนบธรรมเนียมประเพณีและการประเพณีต่างๆ ในสังคม
- (5) วัฒนธรรมทางสุนทรียะได้แก่ความงดงามความไพเราะหมายถึงศิลปะสาขาต่างๆเช่นจิตรกรรมประติมากรรมดุริยางคศิลป์ เป็นต้น

จากการแบ่งประเภทของวัฒนธรรมที่ได้กล่าวมาข้างต้นสามารถสรุปได้ว่า วัฒนธรรมแบ่งได้ออกเป็น 2 ประเภทใหญ่ๆ คือวัฒนธรรมที่ก่อให้เกิดประโยชน์ในด้านความสะอาดสบายทางกายรวมเรียกว่าวัฒนธรรมทางวัตถุและส่วนที่ก่อให้เกิดประโยชน์ด้านความสุขทางใจเรียกว่าวัฒนธรรมทางจิตใจ

เกี่ยวกับเรื่องการจำแนกความหมายของวัฒนธรรม ตามที่นักวิชาการได้นำคำว่า “วัฒนธรรม” มาใช้ในหลายความหมาย โดยในปี ค.ศ. 1952 โครเบอร์ (A.L. Kroeber) และคลัคคลักโฮห์น (Clyde Kluckhohn) ได้สำรวจการใช้คำ “วัฒนธรรม” ในงานเขียนด้านมานุษยวิทยา และพบว่านักมานุษยวิทยาได้นำคำนี้ไปใช้ในความหมายที่แตกต่างกันออกไปมากกว่า 160 ความหมาย ซึ่งเมื่อนำเอาความหมายต่างๆ เหล่านี้ มาศึกษาวิเคราะห์แล้ว ก็สามารถจำแนกความหมายที่แตกต่างออกไปได้เป็น 6 กลุ่ม คือ

- (1) ความหมายในเชิงพรรณนา (Descriptive) เป็นการให้รายละเอียดว่า วัฒนธรรมประกอบด้วยส่วนต่างๆ อะไรบ้าง เช่น ความรู้ ความเชื่อ ศาสนา กฎหมาย ประเพณี จริยธรรม เป็นต้น และมักจะเน้นว่าวัฒนธรรมได้มาโดยการเรียนรู้ในฐานะที่แต่ละคนเป็นสมาชิกของสังคม
- (2) ความหมายในเชิงประวัติศาสตร์ (Historical) เป็นการเน้นว่าวัฒนธรรมเป็นมรดกทางสังคม เป็นสิ่งที่มีการสืบทอดต่อกันมาช้านานในสังคมหนึ่ง
- (3) ความหมายในเชิงโครงสร้าง (Structural) เป็นการเน้นว่าวัฒนธรรมจะทำหน้าที่ต่างๆ ในสังคมเพื่อให้สมาชิกของสังคมสามารถดำรงชีวิตอยู่ได้
- (4) ความหมายเชิงจิตวิทยา (Psychological) เป็นการเน้นว่าวัฒนธรรมเป็นการปรับตัวหรือการแก้เพื่อตอบสนองต่อความต้องการของมนุษย์

(5) ความหมายในเชิงประวัติความเป็นมา (Genetic) เป็นการเน้นว่าวัฒนธรรมเป็นสิ่งที่มีมนุษย์สร้างขึ้น และมนุษย์ต้องปรับตัวให้เข้ากับวัฒนธรรมเหล่านั้น

(6) ความหมายในเชิงบรรทัดฐาน (Normative) เป็นการเน้นว่าวัฒนธรรมเป็นกฎเกณฑ์ข้อบังคับต่างๆ ที่สังคมแต่ละแห่งกำหนดขึ้นเพื่อใช้เป็นแนวประพฤติปฏิบัติของสมาชิกในสังคม (งามพิศ สัตย์สงวน, 2543, หน้า 27-33)

เมื่อวัฒนธรรมคือระบบสัญลักษณ์ที่มนุษย์สร้างขึ้น และมีใช้ระบบที่เกิดขึ้น โดยสัญชาตญาณก็ย่อมจะหมายความว่า วัฒนธรรม คือสิ่งที่มนุษย์จะต้องเรียนรู้ และจะต้องมีการถ่ายทอดวัฒนธรรม การถ่ายทอดวัฒนธรรมที่เห็นได้ชัดเจนที่สุดก็คือ การที่พ่อแม่สอนลูกว่าอะไรควรทำอะไรไม่ควร การถ่ายทอดวัฒนธรรมก็คือการสอนให้คนรุ่นหลังรู้ถึงระบบสัญลักษณ์ของสังคม ซึ่งได้เคยมีการตกลงกันไว้ว่าประกอบด้วยอะไรบ้าง การที่สมาชิกในสังคมเห็นพ้องต้องกันว่าควรจะใช้วิธีการประพฤติปฏิบัติแบบใด มีการตกลงกัน ข้อตกลงคือการกำหนดหลักใหญ่ๆ ที่สำคัญไว้ การถ่ายทอดทางวัฒนธรรมก็จะดำเนินไปได้โดยไม่มีปัญหา นอกจากว่ามนุษย์เราจะถ่ายทอดวัฒนธรรมจากคนรุ่นหนึ่งแล้ว มนุษย์อาจจะรับวัฒนธรรมบางส่วนมาจากสังคมข้างเคียงได้ แต่ทั้งนี้ย่อมหมายความว่า ส่วนของวัฒนธรรมที่รับมาจากสังคมข้างเคียงนั้น ไม่ขัดกับหลักค่านิยมของสังคม และรายละเอียดของวัฒนธรรมของสังคมข้างเคียงที่รับมา จะต้องสอดคล้องกับของเดิมที่มีอยู่สังคม และถ้ามีความสอดคล้องกันได้ก็จะค่อยๆ รับกันไป และในที่สุดก็จะแยกไม่ออกว่าวัฒนธรรมส่วนใดเป็นของเดิม และวัฒนธรรมส่วนใดรับมาจากสังคมอื่น การรับวัฒนธรรมของสังคมอื่นมาในระยะแรก อาจเรียกได้ว่าเป็นการยืมวัฒนธรรม แต่เมื่อนานๆ ไปเข้าการยืมก็จะกลายเป็นการรับการยืมวัฒนธรรม และการรับวัฒนธรรมนับเป็นจุดเริ่มต้นของการเปลี่ยนแปลงทางวัฒนธรรม (อมรา พงศาพิชญ์, 2537, หน้า 21)

ความสัมพันธ์ระหว่างสังคมกับวัฒนธรรมย่อมมีอยู่คู่กับวัฒนธรรมเสมอ เพราะเมื่อมีกลุ่มบุคคลในสังคม ก็ย่อมต้องมีแบบแผนของการกระทำ หรือแบบอย่างการดำเนินชีวิต เรียกว่า “วัฒนธรรม” ที่กลุ่มบุคคลสร้างขึ้นมา เพื่อใช้ในการดำรงชีวิตร่วมกันอย่างผสมผสานและถาวร ทั้งสังคมและวัฒนธรรมมักถูกใช้แทนกันได้ เพราะรวมเอาความหมายของกันและกันไว้ ถ้าแยก 2 คำนี้

ออกจากกันในเชิงวิเคราะห์ “สังคม” ก็คือ “คน” และ “วัฒนธรรม” ก็คือ “ของ” ที่คนกลุ่มนั้นสร้างหรือกำหนดขึ้น (ประดิษฐ์ มัชฌิมา, 2523, หน้า 14-15) ซึ่งโดยปกติสังคมต้องมีแบบแผน และแบบแผนก็เกิดจากความคิดความเชื่อของบุคคลในสังคม ทั้งนี้ได้กล่าวถึงการแบ่งวัฒนธรรมตามแนวนักสังคมวิทยาไว้ 3 ชนิด ได้แก่

(1) วัฒนธรรมทางความคิด (Ideas) คือความคิดและความเชื่อถือของบุคคลในสังคม ถือเป็นส่วนหนึ่งของวัฒนธรรม เช่น ความเชื่อถือเกี่ยวกับการเกิด การตาย การทำบุญ หรือเรื่องเกี่ยวกับสวรรค์ เป็นต้น

(2) วัฒนธรรมทางระเบียบแบบแผน (Norms) คือระเบียบแบบแผนหรือประเพณีที่บุคคลในสังคมควรถือปฏิบัติร่วมกันมา

(3) วัฒนธรรมทางวัตถุ (Materials) คือวัตถุดิบของหรือเครื่องใช้ต่างๆ ที่มนุษย์คิดประดิษฐ์ หรือมีกรอบครองเพื่อประโยชน์ของสังคม ได้แก่ เครื่องมือ เครื่องครัว เครื่องเรือน อาหาร เป็นต้น (รัชนีกร เศรษฐโชติ, 2532, หน้า 7-8)

สุมาลี นิรมานภาพ (2535, หน้า 133) กล่าวว่า วัฒนธรรม หมายถึง การดำรงชีวิตหรือการดำรงชีวิตที่ประกอบด้วยพฤติกรรมสลับซับซ้อน เช่น ความรู้ทางวิชาการแขนงต่าง ๆ ความเชื่อ ศิลปะ ภาษา วรรณคดี ศาสนา ขนบธรรมเนียมประเพณี ความสามารถเฉพาะตัว ตลอดจนอุปนิสัยของมนุษย์ ในฐานะที่เป็นส่วนหนึ่งของสังคมที่มีการแสดงออกในกฎเกณฑ์ที่สังคมกำหนด เกิดเป็นกาแสดงออกที่เป็นลักษณะพิเศษ บางชนิดของพฤติกรรมที่บ่งบอกว่าเป็นกลุ่มหรือสังคมเดียวกัน เช่น ภาษาการแต่งกาย คนตรี ศิลปะการวาดรูป เครื่องปั้นดินเผา การแสดง การประกอบอาชีพ การนับถือศาสนา การประกอบพิธีกรรมฯ

วัฒนธรรมจะปรากฏและแทรกซึมอยู่ในทุกๆ เรื่อง มีความเกี่ยวข้องกับมนุษย์ และเป็นสิ่งที่เสริมสร้างวิถีชีวิตความเป็นอยู่ของคนให้ดีขึ้น วัฒนธรรมเป็นสิ่งที่สร้างสรรค์ขึ้นจากแนวคิด ความเชื่อ ค่านิยม อุดมการณ์ ขนบธรรมเนียมประเพณี วัฒนธรรมประเภทนี้เรียกว่า วัฒนธรรมทางจิตใจ พระยาอนุมานราชชน ได้กล่าวถึงวัฒนธรรมทางจิตใจว่า “วัฒนธรรมทางจิตใจ ได้แก่ ความคิด ความเชื่อ ความรู้สึก และความรู้ในอันที่ประกอบกิจการ สร้างสิ่งที่ดีงามอันเป็นประโยชน์แก่ตนเองและผู้อื่น เป็นสิ่งที่ทำให้ปัญญา และจิตใจมีความเจริญงอกงาม” ดังนั้นการปลูกฝังสั่งสมวัฒนธรรมทางจิตใจจึงเป็นหน้าที่สำคัญของคนในสังคม จะนำมาใช้เป็นสิ่งชี้นำและเป็นแนวทางในการดำเนินชีวิตของผู้คนในสังคมนั้นๆ (พระยาอนุมานราชชน, 2531, หน้า 223-224)

สังคมและวัฒนธรรมย่อมมีการเปลี่ยนแปลงตลอดเวลา เพราะความต้องการของมนุษย์ไม่มีที่สิ้นสุด และสภาพแวดล้อมก็เปลี่ยนไปเรื่อยๆ ถ้าสังคมเปลี่ยน วัฒนธรรมก็เปลี่ยน และถ้าวัฒนธรรมเปลี่ยนสังคมก็เปลี่ยนแปลงเช่นกัน จากการสนับสนุนเบื้องต้นถึงความเปลี่ยนแปลงของวัฒนธรรม กล่าวได้ว่าวัฒนธรรมจะต้องพัฒนาด้วยความเจริญของสังคมและของโลกที่มาของการพัฒนาของวัฒนธรรมที่สำคัญคือ ความรู้ ความคิดจากต่างประเทศ จะต้องรับส่วนที่ก้าวหน้าของต่างประเทศไว้ โดยเฉพาะความเจริญทางเทคโนโลยี โดยเฉพาะวัฒนธรรมตะวันตก ซึ่งเน้น

คุณค่าของเสรีภาพและประชาธิปไตย ดังนั้นวัฒนธรรมลาวเหนือที่เป็นวัฒนธรรมชาวบ้านก็มีส่วน ผสานเข้ามาเพิ่มเติมด้วยวัฒนธรรมตะวันตกส่วนที่ก้าวหน้า(ณรงค์ เสงี่ยมประชา, 2532, หน้า 88)

3. สาเหตุของการเกิดวัฒนธรรม

3.1 มนุษย์มีสมองที่มีคุณภาพ ทำให้มนุษย์สามารถเรียนรู้สิ่งต่างๆ ซึ่งนำไปสู่ การสร้างสรรค์วัฒนธรรมขึ้นใช้ในสังคม และความสามารถในการเชื่อมกาลเวลา คือ จดจำอดีต เชื่อมโยงถึงปัจจุบันเพื่อเป็นพื้นฐานไปสู่อนาคต

3.2 มนุษย์มีความสามารถในการใช้ปัญญาคิดค้นหาเหตุผล อันเกิดจากกระบวนการ อบรมให้เรียนรู้ระเบียบของสังคมจากรุ่นก่อนๆ

3.3 การไม่หยุดนิ่งของสมองมนุษย์

3.4 ความคิดที่จะเอาชนะสิ่งแวดล้อม

3.5 ความสามารถในการสื่อความหมายและการถ่ายทอดความรู้ ความรู้ลึกต่างๆ ให้แก่กันและกันได้

3.6 ความสามารถใช้สิ่งต่างๆ แทนแรงงานของมนุษย์เอง

3.7 ความต้องการของมนุษย์ที่ไม่สิ้นสุด

3.8 อิทธิพลวัฒนธรรมของสังคมอื่น

3.9 การขยายตัวของสังคม

3.10 ความเจริญก้าวหน้าทางการคมนาคมและการสื่อสาร

4. การเปลี่ยนแปลงทางวัฒนธรรม

ความสำคัญของวัฒนธรรม มนุษย์เป็นสัตว์โลกชนิดเดียวเท่านั้นที่มีวัฒนธรรมเพราะ สัตว์ทั่วไปตอบสนองความต้องการของชีวิต โดยใช้สัญชาตญาณ แต่มนุษย์มีสมองที่พิเศษกว่าสัตว์ จึงสามารถคิดสร้างวัฒนธรรมขึ้นมาตอบสนองความต้องการของชีวิตได้ทั้ง 3 ประการ ได้แก่

(1) ความต้องการทางร่างกาย ความต้องการทางร่างกาย ได้แก่ ความต้องการ ปัจจัยสี่ประการคือ อาหาร เครื่องนุ่งห่ม ที่อยู่อาศัย ยารักษาโรค ส่วนวัฒนธรรมที่สนองทางร่างกาย ได้แก่

วิธีหาอาหาร วิธีประกอบอาหาร วิธีการปลูกสร้างบ้านเรือน วิธีการทำ เครื่องนุ่งห่ม วิธีบำบัดโรคภัยไข้เจ็บ รวมทั้งอุปกรณ์ต่างๆที่จำเป็นต้องใช้สำหรับวิธีการนั้นๆ

(2) ความต้องการทางจิตใจ ความต้องการทางจิตใจ ได้แก่ ความต้องการความรัก ความอบอุ่น ความมั่นคงทางจิตใจ ความรื่นเริงบันเทิงใจ ส่วนวัฒนธรรมที่สนองความต้องการทาง จิตใจ คือ ศาสนา ความเชื่อและการละเล่นรื่นเริงต่างๆ

(3) ความต้องการทางสังคม ความต้องการทางสังคม ได้แก่ ความต้องการที่จะอยู่ร่วมกับคนอื่นเป็นกลุ่ม เป็นสังคม ส่วนวัฒนธรรมที่สนองความต้องการทางสังคมคือ กฎข้อบังคับ ความประพฤติระหว่างบุคคล รวมทั้งขนบธรรมเนียมประเพณีต่างๆ ที่จะทำให้ชีวิตกลุ่มดำเนินไปอย่างราบรื่น

เมื่อมนุษย์ได้สร้างวัฒนธรรมขึ้นมาเพื่อตอบสนองความต้องการจำเป็นในการดำรงชีวิต แล้วต่อมาก็ได้สร้างวัฒนธรรมขึ้นมาเพื่อสนองความต้องการความสุข ความสะดวกสบายในชีวิตในเรื่องต่างๆ จนมีผลทำให้เกิดความเจริญทางวิทยาศาสตร์และเทคโนโลยีอย่างที่เห็นในปัจจุบัน (แอมมาลย์ ราชภัฏจารักษ์, 2545, หน้า 53-55)

ลักษณะการเปลี่ยนแปลงทางวัฒนธรรมการเปลี่ยนแปลง (Change) เป็นภาวะหรือปรากฏการณ์ที่ไม่หยุดนิ่ง และเกิดขึ้นตลอดเวลาทั้งกับสิ่งมีชีวิตและไม่มีชีวิต ทั้งการเปลี่ยนแปลงโดยธรรมชาติ และการเปลี่ยนแปลงเนื่องจากการกระทำของมนุษย์เอง ทั้งการเปลี่ยนแปลงที่ดีขึ้นหรือเลวลงกว่าเดิม (วิรัช วิรัชนิภาวรรณ, 2532, หน้า 113) การเปลี่ยนแปลงทางวัฒนธรรมหมายถึงการเปลี่ยนแปลงวิถีชีวิตของมนุษย์ในสังคมใดสังคมหนึ่ง ทั้งในด้านวัตถุ เช่น เทคโนโลยีต่างๆ สิ่งก่อสร้างต่างๆ เป็นต้น และสิ่งที่ไม่ใช่วัตถุ เช่น ศิลปะ ศาสนา ระบบครอบครัวเครือญาติ การสมรส การเมือง การศึกษา นันทนาการ และองค์ประกอบอื่นๆ ของวัฒนธรรม (สนธยา พลศรี, 2545, หน้า 192)

สนธยา พลศรี (2545, หน้า 193-194) กล่าวว่า การเปลี่ยนแปลงทางวัฒนธรรมมีลักษณะสำคัญต่อไปนี้

- (1) เกิดขึ้นสม่ำเสมอ ตลอดเวลา แต่ละสังคมไม่สามารถหลีกเลี่ยงได้
- (2) เกิดขึ้นอย่างกว้างขวาง คือ เกิดขึ้นแล้วมีผลต่อคนหมู่มาก
- (3) อาจมี หรือไม่มีทิศทางและเป้าหมายในการเปลี่ยนแปลง แต่สามารถทราบทิศทางของการเปลี่ยนแปลง ถ้าหากทราบถึงเป้าหมายและอุดมการณ์ของคนในสังคม
- (4) อาจเกิดขึ้นในช่วงเวลาใดช่วงเวลาหนึ่ง และในระยะเวลานั้นหรือใช้ระยะเวลายาวนานก็ได้
- (5) อาจเป็นไปอย่างช้าๆ หรือเป็นไปอย่างรวดเร็วก็ได้ เพราะระยะเวลาในการเปลี่ยนแปลงจะไม่เท่ากัน
- (6) อาจเกิดขึ้นเองตามธรรมชาติ หรือเกิดจากเจตจำนงของมนุษย์ก็ได้ ทั้งนี้ขึ้นอยู่กับที่มาของการเปลี่ยนแปลง

(7) เป็นการเปลี่ยนแปลงในด้านโครงสร้าง หน้าที่ของสังคมและการเปลี่ยนแปลงด้านความสัมพันธ์ระหว่างมนุษย์และกลุ่มคน หรือเป็นการเปลี่ยนแปลงในด้าน โครงสร้างหน้าที่ และการกระทำต่อกันของบุคคลแต่ละกลุ่มคน และการเปลี่ยนแปลงในวิถีชีวิตของคนในสังคม

(8) พฤติกรรมฝืนสังคมหรือพฤติกรรมที่เบี่ยงเบนไปจากบรรทัดฐานของสังคม ก่อให้เกิดการเปลี่ยนแปลงทางสังคมและวัฒนธรรมขึ้น ถ้าคนส่วนใหญ่ในสังคมต้องปรับตัวตาม

(9) พฤติกรรมของบุคคล จะก่อให้เกิดการเปลี่ยนแปลงทางสังคมขึ้นได้ โดยเฉพาะผู้นำหรือผู้ที่มีชื่อเสียงของสังคม

(10) การเปลี่ยนแปลงทางสังคม และวัฒนธรรมจึงเปรียบเสมือนภาพถ่ายปรากฏการณ์ทางสังคมระยะหนึ่ง ซึ่งปรากฏการณ์นี้จะไม่ปรากฏซ้ำในรูปแบบเดิมอีก

กระบวนการเปลี่ยนแปลงทางวัฒนธรรม การเปลี่ยนแปลงทางวัฒนธรรมเป็นผลมาจากกระบวนการความคิด ความรู้หรือสติปัญญาของมนุษย์ มีอยู่หลายกระบวนการดังนี้ (สนธยา พลศรี, 2545, หน้า 199-201)

(1) การค้นพบ (Discovery) เป็นการพบข้อเท็จจริงซึ่งไม่เคยรู้มาก่อน แม้ว่าจะมีอยู่นานแล้ว ทำให้เกิดความรู้ใหม่ขึ้น การค้นพบเป็นการร่วมในความคิดของมนุษย์ในการพิสูจน์ ค้นหาข้อเท็จจริง การค้นพบเป็นเงื่อนไขซึ่งเกิดขึ้นเนื่องจากความรู้ซึ่งได้พิสูจน์แล้วของมนุษย์และนำมาใช้ประโยชน์ก็จะทำให้เกิดการเปลี่ยนแปลงทางสังคมและวัฒนธรรมขึ้น

(2) การประดิษฐ์ (Invention) เป็นการใช้ความรู้ที่มีอยู่แล้วเพื่อประดิษฐ์สิ่งอื่นขึ้นมา การประดิษฐ์เป็นกระบวนการที่เกี่ยวข้องกับการเปลี่ยนแปลงที่ค่อยเป็นค่อยไป มีการผสมผสานและปรับปรุงที่ต่อเนื่อง

(3) นวัตกรรมหรือนวัตกรรม (Innovation) นวัตกรรมเป็นการคิดประดิษฐ์สิ่งใหม่ๆ ซึ่งอาจเป็นความคิด พฤติกรรม หรือสิ่งของซึ่งเป็นของใหม่มาใช้ในสังคม

(4) การแพร่กระจายทางวัฒนธรรม (Diffusion) เป็นการที่วัฒนธรรมจากสังคมหนึ่งกระจายไปสู่สังคมอื่น โดยทั่วไปแล้วการเปลี่ยนแปลงส่วนใหญ่จะมาจากการกระจายการเผยแพร่ซึ่งเกิดขึ้นเมื่อสังคมมีการติดต่อกันเป็นกระบวนการที่มีทั้งการให้และการรับ เมื่อมีการปะทะสังสรรค์ระหว่างวัฒนธรรมแต่ละสังคม นอกจากนี้การกระจายแลกเปลี่ยนวัฒนธรรมจะเป็นไปโดยไม่เท่าเทียมกัน โดยสังคมจะรับไปน้อยหรือมากขึ้นอยู่กับพื้นฐานทางวัฒนธรรมของแต่ละสังคมเป็นสำคัญ

(5) การขอยืม (Borrowing) เป็นการรับเอาเทคนิคแนวความคิดของสังคมอื่น โดยคำนึงถึงความเหมาะสมของสิ่งที่รับมาว่าใช้ได้หรือเป็นที่ยอมรับในสังคมหรือไม่ การขอยืมนี้มัก

เป็นเทคนิคหรือวิธีการต่างๆ มากกว่าด้านอุดมการณ์ความคิด ทั้งนี้เพราะสะดวกและง่ายที่จะใช้มากกว่า เมื่อขอขมแล้วจะต้องปรับให้เหมาะสมเข้ากับสังคมของตน

(6) การยกเลิกวัฒนธรรมเดิม (Cultural loss) เป็นการรับและสะสมของใหม่ ๆ เข้ามาสู่สังคม ซึ่งเมื่อผนวกเข้ากับสิ่งเก่าๆ และการยอมรับในสิ่งใหม่ๆ แล้วก็จะละทิ้งในสิ่งเก่าที่เคยมีมาแต่เดิม

(7) การรับเอาวัฒนธรรมใหม่ (Acculturation) เมื่อมีวัฒนธรรมใหม่ๆ เข้ามาสู่สังคมสมาชิกในสังคมจะมีการเปลี่ยนแปลงในการดำรงชีวิตไปจากเดิม ลักษณะการเปลี่ยนแปลงนั้นอาจเกิดการทดแทนหรือไม่มีการทดแทนขึ้นก็ได้

(8) การผสมผสานทางวัฒนธรรม (Cultural integration) เป็นการนำวัฒนธรรมที่ต่างกันมาพบกัน เกิดการแลกเปลี่ยนหรือการหิบบ่มกันใช้ในระยะเวลาที่ยาวนานและด้วยความสม่ำเสมอวัฒนธรรมเหล่านั้นจะปะปนผสมผสานกัน แต่ยังคงถือว่าวัฒนธรรมเป็นของใคร เมื่อกลับสู่สังคมเดิม เจ้าของก็ยังปฏิบัติตามวัฒนธรรมดั้งเดิมของตนได้

(9) การกลืนกลายทางวัฒนธรรม (Assimilation) เป็นกระบวนการเปลี่ยนแปลงวัฒนธรรมที่สืบเนื่องมาจากการผสมผสานทางวัฒนธรรม ในกระบวนการนี้วัฒนธรรมที่เกิดการผสมผสานกันจะกลมกลืนจนแยกไม่ออกและกลายเป็นวัฒนธรรมใหม่ของสังคมไป

(10) การถอยหลังเข้าคลอง (Devolution) เป็นการรับเอาวัฒนธรรมหรือแนวคิดใหม่ สิ่งประดิษฐ์ใหม่ๆ เข้ามา จนกระทั่งกลายเป็นส่วนหนึ่งของชีวิต โดยไม่คิดว่าจะทำให้เกิดสูญเสียวัฒนธรรมดั้งเดิมบางอย่างไป ต่อมาเมื่อระลึกได้ ก็เรียกร้องให้กลับไปใช้วัฒนธรรมเดิม

สำหรับงานวิจัยฉบับนี้ ผู้วิจัยจะนำกระบวนการเปลี่ยนแปลงทางวัฒนธรรมมาใช้เป็นแนววิเคราะห์เนื่องจากเห็นว่าการเล่นของเด็กในเขตสวนหลวง กรุงเทพมหานคร ได้รับผลสะท้อนการเปลี่ยนแปลงทางวัฒนธรรมมาจากสังคมส่วนใหญ่ โดยเฉพาะด้านสื่อสารมวลชน เช่น วิทยุ โทรทัศน์ หนังสือพิมพ์ ฯลฯ

ข้อจำกัดการเปลี่ยนแปลงทางสังคมและวัฒนธรรม การเปลี่ยนแปลงทางสังคมและวัฒนธรรมในแต่ละสังคมเกิดขึ้นไม่เท่าเทียมกัน การเปลี่ยนแปลงจะเกิดขึ้นช้าหรือเร็ว มากหรือน้อยเพียงใดนั้น ขึ้นอยู่กับข้อจำกัดดังต่อไปนี้

(1) จำนวนสมาชิกในสังคม สังคมที่มีสมาชิกต่อพื้นที่มาก อัตราการเปลี่ยนแปลงทางสังคมและวัฒนธรรมก็จะเกิดขึ้นได้มากและรวดเร็ว เพราะจะเกิดความคิดสร้างสรรค์แปลกๆ ใหม่ๆ ให้เกิดการขัดแย้งมาก จึงจำเป็นต้องกำหนดระเบียบและวิธีการดำเนินชีวิตใหม่

(2) ประเภทของสังคม คือ สังคมอุตสาหกรรมจะเปลี่ยนแปลงมากกว่าสังคมเกษตรกรรม สังคมเมืองจะเปลี่ยนแปลงมากกว่าสังคมชนบท เป็นต้น

(3) การยึดมั่นในประเพณีเดิมของผู้คนในสังคม ถ้าผู้คนยึดมั่นในประเพณีเดิมมาก การเปลี่ยนแปลงก็จะเกิดขึ้นยากและช้า

(4) ความเห็นแก่ตัวของผู้คนในสังคม หากการเปลี่ยนแปลงที่เกิดขึ้นกระทบกระเทือนกับต่อผลประโยชน์ของบุคคลหรือกลุ่มบุคคลก็จะเกิดการขัดขวางขึ้น

(5) ภาวะผู้นำ ถ้าสังคมใดผู้นำมีความสามารถ การเปลี่ยนแปลงก็จะเกิดขึ้นง่ายกว่า สังคมที่ผู้นำมีความสามารถน้อย

(6) การคมนาคมสื่อสาร สังคมที่มีการเจริญก้าวหน้าทางการคมนาคมสื่อสารจะช่วยให้เกิดความเปลี่ยนแปลง การขอยืมทางวัฒนธรรมขึ้น ทำให้เกิดการเปลี่ยนแปลงทางสังคมและวัฒนธรรมง่ายและรวดเร็ว (ณรงค์ เส็งประชา, 2541, หน้า 216)

การถ่ายทอดวัฒนธรรมจากรุ่นผู้ใหญ่ไปสู่เด็ก (สุมน อมรวิวัฒน์, 2538, หน้า 173-174) ได้ลำดับบุคคลที่ให้ความรู้และระดับความรู้แก่เด็ก ในหนังสือสารานุกรมไทยสำหรับเยาวชน เล่ม 2 ดังนี้

“แม่บอกว่า ลูกต้องหมั่นออกกำลังกายนะจ๊ะ จะได้สมบูรณ์แข็งแรง
พ่อบอกว่า อย่าเอามือไปแหย่ไฟ ไฟจะไหม้มือเราเอง ทั้งเจ็บทั้งร้อน
พี่บอกว่า ถ้าตื่นเช้าในทุ่งนางอกงามดี เราจะมีข้าวพอกิน
คุณยายบอกว่า ไหว้พระช้จ๊ะ พระสงฆ์เป็นตัวอย่างของคนดี
คุณตาบอกว่า ถ้าอยากร่ำรวยต้องขยัน คนเกียจคร้านย่อมยากจน
คุณครูเขียนหนังสือให้เราดู เราหัดอ่าน หัดเขียน เราอ่านเขียนหนังสือได้
คุณครูบอกว่า เมืองไทยเป็นของเราทุกคน เรารักบ้านเมืองของเรา”

เรารู้เรื่องราวหลายอย่าง รู้จักสิ่งของหลายอย่าง เพราะเราดู เราถามและมีคนบอกให้
เราดู เราคิด เราทำ จดจำเอาไว้ เมื่อใครมาถามเราถึงสิ่งนั้นๆ เราก็บอกเขาได้

บางอย่างไม่มีใครบอกเรา แต่เราเรียนรู้เอง เมื่อเราเดินเร็วในที่ลื่นๆ เราหกล้ม เรา
รู้สึกเจ็บ ครั้งต่อไปเราจึงเดินอย่างระมัดระวัง เพื่อจะได้ไม่หกล้ม

หมายความว่า ชีวิตของเด็กคนหนึ่ง พ่อแม่ญาติพี่น้องมักจะเป็นผู้อบรมสั่งสอนวิถี
ชีวิต ส่วนครู ผู้เชี่ยวชาญ อื่นจะเป็นผู้ให้แนวทางในการพัฒนาคุณภาพชีวิตที่ดีขึ้น แต่คนที่สำคัญ
ที่สุดในการเรียนรู้สิ่งต่างๆคือตัวเด็กเอง ในอนาคตเขาจะได้เป็นผู้ถ่ายทอดสิ่งที่รู้นั้น ไปสู่เด็กรุ่น
ต่อไป

วิธีการถ่ายทอดภูมิปัญญาให้แก่เด็ก จะมีลักษณะแตกต่างจากผู้ใหญ่ เพราะเด็กจะมีความสนใจในช่วงสั้นๆและเป็นสิ่งใกล้ตัว กิจกรรมและวิธีการถ่ายทอดต้องง่าย สนุกสนาน ดึงดูดใจ และไม่ซับซ้อน (นันทสาร สีสลับ, 2541, หน้า 20)

ดังนั้นการให้เด็กเรียนรู้จากการเล่นจึงเป็นสิ่งที่เหมาะสมมากที่สุด เพราะเด็กจะเกิดการเรียนรู้ทุกสิ่งทุกอย่างโดยไม่รู้ตัว สนุกสนาน และบางครั้งก็เกิดความคิดสร้างสรรค์ขึ้นมาเอง

สรุปได้ว่าวัฒนธรรม คือ แบบแผนการดำเนินชีวิตของมนุษย์ รวมถึงทุกสิ่งทุกอย่างที่มนุษย์สร้างขึ้นจากสภาพที่มีอยู่โดยธรรมชาติให้เกิดรูปร่างใหม่ หรือปรับปรุงเปลี่ยนแปลงให้เป็นประโยชน์กับตัวมนุษย์มากที่สุดเท่าที่จะทำได้ สิ่งที่เกิดสร้างสรรค์ขึ้นนี้ มาจากพลังทางความคิดสติปัญญาของมนุษย์เองที่ได้รับจากการเรียนรู้ในสังคม และจะมีการถ่ายทอดจากคนรุ่นหนึ่ง ไปสู่คนอีกรุ่นหนึ่ง ทุกสิ่งทุกอย่างที่เกี่ยวข้องกับวิถีชีวิตมนุษย์ ทั้งที่เป็นวัตถุและมีใช้วัตถุ เป็นสิ่งที่สร้างขึ้นเพื่อนำมาใช้ประโยชน์ในการยังชีพ และการพัฒนาชีวิตความเป็นอยู่ของมนุษย์โดยทั่วไปในสังคม (ปพาคณี ฐิติวัฒนา, 2523, หน้า 15-16) วัฒนธรรม จึงเป็นภาพสะท้อนของสังคม แสดงให้เห็นถึงความเจริญและความเสื่อมของสังคม อีกทั้งยังสามารถที่จะกำหนดวิถีชีวิตความเป็นอยู่ของผู้คนในสังคมอีกด้วย

วัฒนธรรมกับวรรณคดี

วัฒนธรรมกับวรรณคดีย่อมมาควบคู่กันเสมอ หลายสิ่งหลายอย่างที่ผ่านมาไป วรรณคดีก็เป็นอย่างหนึ่งที่สามารถบอกถึงวัฒนธรรมในสมัยนั้นๆ โดยการเรียนรู้ผ่านวรรณคดี สมรรัตน์ พันธุ์เจริญ กล่าวว่า

วัฒนธรรมเป็นคำที่มีความหมายกว้าง แต่ในสังคมวิทยาได้ให้ความหมายว่า วิถีการดำเนินชีวิต และกระบวนแห่งพฤติกรรม และบรรดาผลงานทั้งหมดที่มนุษย์สร้างขึ้นตลอดจนความคิด ความเชื่อ ความรู้ เป็นต้น (กรมการศึกษาค้นคว้า, 2520, หน้า 11)

วรรณคดีมีความสัมพันธ์ใกล้ชิดกับวัฒนธรรมอย่างยิ่ง เพราะวรรณคดีเป็นมรดกทางวัฒนธรรมที่บันทึกและสะท้อนสภาพชีวิตของผู้คนและสังคมไทย วรรณคดีจะกล่าวถึงวิถีการดำเนินชีวิตของผู้คน ซึ่งอยู่ภายใต้อิทธิพลของปัจจัยแวดล้อมทางธรรมชาติและทางสังคม อันได้แก่สภาพ ภูมิศาสตร์ ความเชื่อ ศาสนา โลกทัศน์ ค่านิยม และประเพณี สิ่งเหล่านี้จะเป็นตัวกำหนดแนวความคิดและการกระทำของคนในสังคมให้ดำเนินไปในแนวเดียวกัน ทั้งยังมีการถ่ายทอดเป็นมรดกสู่ชนรุ่นหลังอย่างต่อเนื่อง จนเกิดเป็นกระแสวัฒนธรรมประจำสังคมขึ้น ดังคำอธิบายที่ว่า (แปลก สนธิรักษ์, ม.ป.ป., หน้า 42) “ศาสนา ประเพณี ธรรมชาติเป็นที่มาของวัฒนธรรม” กระแสวัฒนธรรมดังกล่าวนี้จะมีการเปลี่ยนแปลงไปตามกาลเวลา เพราะเมื่อสังคมมีปัจจัยใหม่ๆ เกิดขึ้นก็จะส่งผลกระทบต่อวัฒนธรรมด้วย ส่วนคนในสังคมก็ต้องปรับตัวไปตามความเปลี่ยนแปลง กวีเป็นคนกลุ่มหนึ่งที่ได้รับอิทธิพลทางวัฒนธรรม เมื่อกวีสร้างสรรค์วรรณคดีขึ้นมา ก็ย่อมจะบันทึก

วัฒนธรรมลงไว้ในผลงานของตน วรรณคดีจึงเป็นแหล่งข้อมูลทางวัฒนธรรมที่สำคัญ ซึ่งทำให้ผู้อ่านได้เรียนรู้ และเกิดความภาคภูมิใจในความเป็นไทย วัฒนธรรมแบ่งออกเป็น 2 ชนิด คือ วัฒนธรรมที่เป็นวัตถุ และวัฒนธรรมที่ไม่เป็นวัตถุ

1. วัฒนธรรมที่เป็นวัตถุ

วัฒนธรรมที่เป็นวัตถุ หรือวัตถุธรรม เป็นเรื่องของความเจริญทางวัตถุ ได้แก่ เรื่องอาหาร การกิน การแต่งกาย ที่อยู่อาศัย การประกอบอาชีพ และงานศิลปกรรม ซึ่งในวรรณคดีไทยได้กล่าวถึงสิ่งเหล่านี้ไว้อย่างครบถ้วน ดังรายละเอียดต่อไปนี้

1.1 อาหารการกิน คนไทยจะมีนิสัยประณีตในการทำอาหารเป็นพิเศษกว่าชนชาติอื่นๆ เพราะนอกจากจะปรุงให้มีรสชาติอร่อยแล้ว ยังคำนึงถึงกลิ่นหอม ความงดงามน่ารับประทาน และไว้ฝีมือในเชิงศิลปะเป็นอย่างยิ่ง ดังที่ เรื่องอุไร กุศลาชัย (2520, หน้า 1) ได้กล่าวถึงอาหารไทยในวรรณคดีไว้ว่า

...น่าสังเกตว่าลักษณะเด่นเป็นเช่นนี้ ไม่เคยปรากฏให้เห็นในอาหารของชนชาติอื่นๆ จะเห็นได้จากการนำเอาพืชผักหรือผลไม้มาแกะสลักเสลาหรือฉลุให้เป็นลวดลายเป็นดอกดวงเสียก่อนที่จะนำไปประกอบอาหาร หรือรับประทานเข้าปากเข้าท้องไป ลักษณะเด่นเช่นนี้ได้กลายเป็นส่วนหนึ่งของศิลปะและวัฒนธรรมประจำชาติของเราที่ถ่ายทอดเป็นมรดกสืบต่อกันมา...

วรรณคดีที่สะท้อนให้เห็นถึงศิลปะการประกอบอาหาร หรือชาววังไว้อย่างชัดเจนก็คือพระราชนิพนธ์กาพย์เห่ชมเครื่องคาวหวาน ในรัชกาลที่ 2 พระองค์ทรงพรรณนาไว้ทั้งอาหารคาว ขนมหวาน และผลไม้ ซึ่งนับว่าเป็นการรวบรวมตำรับอาหาร วิธีปรุง และการตกแต่งไว้อย่างยอดเยี่ยม

ดังตัวอย่าง การพรรณนาอาหารคาว ขนม และผลไม้ ตามลำดับดังนี้

“ข้าวหุงปรุงอย่างเทศ	รสพิเศษใส่ลูกเอ็น
ใครหุงปรุงไม่เป็น	เช่นเชิงมิตรประคิษฐ์ท่า
เหลือรู้หมูป่าต้ม	แกงคั่วส้มใส่ระกำ
รสแจ่มแห่งความขำ	ข้า้ทรงเสร์เจ้าตากตรอม”

(องค์การคำคุณศัพท์, 2504, หน้า 20)

“สังขยาหน้าไข่คูน	เคยมี
แกมกับข้าวเหนียวลี	โศกข้อม
เป็นนัยนำวาที	สมรแม่ มาแม่
แลลงว่าโศกเสมอพ้อม	เพียบแอ้อกอร”

(องค์การคำคุณศัพท์, 2504, หน้า 21)

“น้อยหน้าคุณพระ หากเห็นเนื้อในช่อง ฟูฟู่อยู่ใน ปล้อนเสร็จเมล็ดสี	เป็นปุมปะไม่ชวนมอง อล่องน่องปานสำลี หอมหวานไซร์น้ำยีนดี คำมิดหมีสีภายใน”
---	---

(องค์การคำคุณฐา, 2504, หน้า 22)

ในสมัยพระบาทสมเด็จพระมงกุฎเกล้าเจ้าอยู่หัว วัฒนธรรมตะวันตกได้แพร่เข้ามา ทำให้มีมืออาหารเพิ่มอีก 1 มือ พระองค์จึงพระราชนิพนธ์กาพย์เห่เรือซึ่งมีบทชมเครื่องว่างไว้ทำนองเดียวกับรัชกาลที่ 2 ดังตัวอย่าง

“เมี่ยงค้ำน้ำลายสอ ข้าวคลุกคลุกไก่อหมุ ข้าวตั้งกรอบถนัค ข้าวตั้งปิ้งใหม่มา อีกทั้งขนมเบื้อง ละเลงเก่งเหลือสรร	เมี่ยงสมอเมี่ยงปลาทุ น้ำพริกกล้วยหัวโอชา น้ำพริกผัดละเลงทา จิ้มหน้าตั้งทั้งเค็มมัน เครื่องช่างเกล้าเข้าเหมาะสม ชูโอชาไม่ลาลด”
--	--

(องค์การคำคุณฐา, 2504, หน้า 54)

ในเรื่องขุนช้างขุนแผน กล่าวถึงอาหารที่ชาวบ้านทำถวายพระในงานสงกรานต์และงานเทศน์มหาชาติ ไว้ดังนี้

“ทำน้ำยาแกงขมต้มแกง บ้างทำห่อหมกปกปิดไว้ บ้างก็ทำวุ้นชาสาธุ หน้าเตียงเรียงเส็ดข้าวเม่ากวน มะปรางกลางสาตลูกหวายหัว ทุกบ้านอลหม่านกันทั่วไป	ผ้าปักจักแพงพะเนงไก่อ ต้มไข่ผัดปลาแห้งทั้งแกงบวน ข้าวเหนียวหน้าหมูไว้ถั่วลิ้วน ของสวนส้มสุกทั้งลูกไม้ ส้มโอส้มซ่าทั้งกล้วยไข่ จนดึกคืนหลับไหลไปจับปล้น”
--	--

(กรมศิลปากร, 2513, หน้า 52)

วัฒนธรรมเกี่ยวกับการกินอีกลักษณะหนึ่งของคนไทยก็คือ การกินหมากหรือการเคี้ยวหมาก การกินหมากนี้คงมีมาแต่โบราณ ในสุโขทัยมีกล่าวไว้ในศิลาจารึกพ่อขุนรามคำแหงมหาราชว่า “...เมืองสุโขทัยนี้จึงชมสิ่งป่าหมากป่าพลูทั่วเมืองนี้ทุกแห่ง...” (กรมศิลปากร, 2519, หน้า 17) คนไทยจึงน่าจะกินหมากมาก่อนสมัยสุโขทัยแล้ว จึงนิยมปลูกป่าหมากป่าพลูกันมากในเมืองสุโขทัย ในสมัยกรุงศรีอยุธยาปรากฏในโคลงกำสรวจศรีปราชญ์ว่า

เย็บมาพิเศศพิ	บางพลู
ถนัดเหมือนพลูนางเสวอย	พีดื่น
รยมรักษเมื่อไขคู	กระเหนียก นางนา
รศร่าเพอชต้องมลิน	ถ่นนใจลานใจ

(กรมศิลปากร, 2513, หน้า 42)

1.2 การแต่งกาย คนไทยให้ความสำคัญกับการแต่งกายมาก และถือว่าการแต่งกายเป็นเสน่ห์อย่างหนึ่ง จนมีคำพังเพยว่า “ไก่องามเพราะขน คนงามเพราะแต่ง” ในวรรณคดีไทยจะมีธรรมเนียมการชมเครื่องแต่งกายของตัวละครทั้งหญิงและชาย การแต่งกายที่นิยมกันนั้นจะมีลักษณะ 6 ประการ คือ สวย สะอาด สบาย หอม สมฐานะ และเหมาะกับโอกาส กาลเทศะ นอกจากนี้ยังกล่าวถึงการไว้ทรงผม การใช้ผ้าถุง เสื้อ หรือผ้าห่ม การใช้เครื่องสำอางตกแต่งประทีนร่างกาย ตลอดจนการใช้เครื่องประดับต่างๆ ด้วย

เครื่องแต่งกายของคนไทยสมัยก่อนจะนุ่งห่มกันตามยุคตามสมัย ฝ่ายชายจะไม่มี ความแตกต่างกันมากนัก แต่ฝ่ายหญิงจะมีการเปลี่ยนแปลงมากกว่า ดังที่ประภาศรี สีหอำไพ (2534, หน้า 45-46) กล่าวถึงการแต่งกายของคนไทยสมัยก่อนไว้ว่า “การแต่งกายตั้งแต่สมัยสุโขทัยเป็นต้น มา ผู้ชายนิยมนุ่งโจงกระเบนหยักครึ่งเหนือหัวเข้า ไม่สวมเสื้อ หรือถ้าสวมก็ใช้เสื้อคอกลมแขนสั้น ส่วนผู้หญิงมีวิวัฒนาการด้านการแต่งกายตามสมัยนิยม” ในสมัยกรุงศรีอยุธยา ผู้ชายจะนุ่งผ้าโจงกระเบน สวมเสื้อ และนำผ้ามาคล้องไหล่โดยทิ้งชายผ้าไว้ด้านหลังอย่างที่เรียกว่า “ห่มดอง” ดังตัวอย่างในขุนช้างขุนแผน ตอนขุนแผนแต่งงาน กล่าวถึงขุนช้างแต่งตัวไว้ว่า

แล้วนุ่งยกอย่างคิมิราคา	พั้งซื้อมาหาได้แต่ในวัง
ห่มส่วนอย่างดีสีสะอาด	เข็มขัดคาดราคากว่าสิบชั่ง

(กรมศิลปากร, 2513, หน้า 264)

ทรงผมของผู้ชายจะนิยมตัดทรงมหาดไทย เช่น เรื่องขุนช้างขุนแผน ตอนนางทองประศรีพาพลาญงามไปพบขจรวิเกิด กล่าวถึงผมทรงมหาดไทยไว้ว่า

ครันรุ่งเช้าเจ้าพลาญก็โกนจุก	เป็นพันทุกซ์พันร้อนนอนหลับไหล
จนผมยาวเจ้าได้ตัดมหัดไทย	กิดจะไคร่ไปเป็นข้าฝ้าฐลี

(กรมศิลปากร, 2513, หน้า 535)

ในอิเหนา กล่าวถึงการแต่งกายของผู้ชายหนุ่มหนุ่มในรัตนโกสินทร์ไว้ว่า

นักเลงเหล่าเจ้าชูดูหนุ่มหนุ่ม	คาดเข็มขัดนั่งปุมเกี่ยวคอไก่อ
ทัดขาดห่มสีน้ำดอกไม้	หวิผมดำรับใหญ่แยบคาย

(พระบาทสมเด็จพระพุทธเลิศหล้านภาลัย, 2514, หน้า 499)

นิราศลอนดอน กล่าวถึงราชทูตไทยแต่งกายเข้าเฝ้าพระราชินีของประเทศอังกฤษไว้ว่า

ต่างสวนไล่สนับเพลาพรายเพราเพริศ	วิไลเลิศแลอร่ามงามใจหาย
เลื่อมสลับปีกแมงทับติดเชิงชาย	ดูแบบกายเอกเอี่ยมธรรมเนียมไทย
นุ่งยกนอกตอกวิเศษเกล็ดพิมเสน	โจงกระเบนประคคาคาไม่หวาดไหว
บ้างไล่เสื้อฝ้ายระยับเข้มขาบใน	ข้างนอกใสศรุษทองกรองสำริด

(หม่อมราโชทัย, 2504, หน้า 63)

จากเรื่องนิราศลอนดอนจะเห็นได้ว่า ในสมัยพระบาทสมเด็จพระจอมเกล้าเจ้าอยู่หัว ไทยเริ่มรับวัฒนธรรมตะวันตกเข้ามา เมื่ออาราชาทูตไทยไปในราชสำนักอังกฤษ จึงแต่งกายทั้งแบบไทยและแบบฝรั่ง แต่งแบบไทยเพื่อแสดงความเป็นไทย แต่แต่งแบบฝรั่งเพื่อให้สอดคล้องกับธรรมเนียมของชาวตะวันตก นับแต่นั้นมาการแต่งกายของคนไทยก็ได้พัฒนามาเป็นลำดับจนมีความเป็นสากลดังปัจจุบัน

สำหรับเครื่องแต่งกายของผู้หญิงนั้น ในวรรณคดีจะกล่าวไว้ละเอียดกว่าของผู้ชาย โดยเฉพาะกาวีห่อโคลงนิราศธาร โศก กวีจะพรรณนาถึงชนิดของผ้า สีผ้า ตลอดจนแบบของผ้าที่สตรีสูงศักดิ์ในราชสำนักอยุธยาใช้ห่มทั้งในยามปกติและในโอกาสพิเศษ เช่น

เรียบเห็นดวงอัคคี	ถวิลผ้าสีควันเพลิงสมร
ขาวเหลืองห่มอรชร	เห็นรักอ่อนอย่าง โขยชาย
เห็นเมฆเบื้องบนฟ้า	เรียบคิดผ้าโกหร่านาง
ขลิบทองย่องงบบาง	เจ้าสะบัดชายกริดกรายงาม
บัวขาวคิดผ้าขาว	งามเลิศล้ำสำน้ำดี
เจ้าห่มการพิธิ	หน้าเจ็ดชั้นกั้นทองรวย
ผึ่งรังฟีนีปกป้อง	ผ้าขาวกรองลายดอกงาม
ย้อมห่มเข้าอาราม	หน้าเจียรบาดประหลาทตา

(กรมศิลปากร, 2505, หน้า 94-95)

ในสมัยกรุงศรีอยุธยานั้นหญิงไทยจะนิยมห่มผ้าทิ้งชายเป็นสไบ แต่ในช่วงปลายสมัยในราชสำนักคงจะเริ่มมีการสามเสื่อกันบ้างแล้ว ดังจะเห็นได้จากในกาวีห่อโคลงนิราศธาร โศกพระนิพนธ์ในเจ้าฟ้าธรรมธิเบศ ว่า

เห็นสมุนเจ้าอุ้นเนื้อ	คิดสมุนเสื่อเมื่อซับทรง
ชนกลับเข้ากับองค์	เสื่อรีวทองปล้องน้อยงาม

(กรมศิลปากร, 2505, หน้า 98)

ชนกกลับ คงจะหมายถึงผ้ากำมะหยี่นั่นเอง นำมาตัดเป็นเสื้อมีริ้วทองสลักเป็นลาย
 ขวางจะเห็นได้ว่าสตรีในราชสำนักจะมีศิลปะและความประณีตในกาแต่งกายมาก ส่วนหญิง
 ชาวบ้านก็รักสวยรักงามและรู้จักแต่งกายให้งดงาม เหมาะกับโอกาส กาลเทศะ และฐานะเช่นกัน
 เช่น เรื่อง ขุนช้างขุนแผน ตอนนางพิมและบัวไพร่แต่งกายงดงามเพื่อไปฟังเทศน์มหาชาติ

ครานั้นนางพิมพิลาไลย	ว่าจวนกัณฑ์เราไปเกิดแม่ขา
แล้วก็ลุดไปปล้นมิทันช้า	อาบน้ำผลัดผ้าด้วยจับปล้น
จึงเอาขมิ้นมารินทา	ลูบทั่วกายขาขมิ้นมัน
ทาแป้งแต่งไว้ใส่น้ำมัน	ผัดหน้าเจ็ดชั้นตั้งนวลแดง
เอาซี่สีฟันเป็นมันขลับ	กระจกส่องเงาแว็บดูจับแสง
นุ่งขกลายกระหนกพื้นแดง	ก้านแย่งทองระยับจับตาพราย
ชั้นในห่มสไบชมพูนิ่ม	สีทับทิมทับนอกดูเจิดฉาย
ริ้วทองกรองดอกพรรณราย	ชายเห็นเป็นที่เจริญใจ
ใส่แหวนเพชรประดับทับทิมพลอย	สอดก้อยแหวนงูดูลิ้นไหว
อີเด็กเอี้ยหยิบหมากเครื่องนากใน	ขันถมยาเอาไปอย่าได้ช้า
ข้าไททาแป้งแต่งตัว	หวิหวิใส่น้ำมันกันหน้า
สำเร็จเสร็จปล้นทันเวลา	ก็ออกมาหน้าเรือนในทันที

(กรมศิลปากร, 2513, หน้า 59)

นอกจากความงดงามของเสื้อผ้าแล้ว เครื่องประดับก็เป็นสิ่งสำคัญที่ทำให้มีสณ
 งามสะดูดตาและมีราศีขึ้น ทั้งยังแสดงฐานะของผู้สวมใส่อีกด้วย ผู้หญิงจึงมักหาเครื่องประดับไว้
 แต่งยามออกไปสู่สังคมอยู่เสมอ ดังคำประพันธ์ข้างต้นว่า ใส่แหวนเพชรประดับทับทิมพลอย สอด
 ก้อยแหวนงูดูลิ้นไหว

ในนิราศนรินทร์ เมื่อกวีเดินทางถึงเพชรบุรีได้กล่าวเปรียบเทียบความงามของ
 เขาเพชรกับเพชรที่แหวนนพเก้าของนางผู้เป็นที่รักว่างามสู้เพชรที่แหวนไม่ได้

เมืองเพชรเขาเพชรแพรว	พรานฉาย
เลกนุชนาดกรกราย	นพเก้า
แสงเพชรพิศอับอาย	แหวน พีเอย
ยอดและรุ่งเร้า	รอบก้อยกรสมร

(นายนรินทร์ธิเบศ, 2513, หน้า 21)

สำหรับการแต่งผมนั้น ผู้หญิงไทยนิยมไว้ผมยาว ในสมัยอยุธยาตอนต้นจะไว้ผมยาวเกล้าเป็นมวยช่อไว้กลางศีรษะ ถ้าเป็นหญิงสูงศักดิ์หรือเจ้านายจะตัดดอกไม้ทองไว้ด้วย เช่น โคลงกำสรวล

รศไค้ดำหน้าจุก	รศผ้แม่เลย
ผมเทพสาวอัษร	รูปแพ้
พระเออยเมื่อสองสี่	สุเกษ นางใน
บนชอดกลางเกล้าแก้	จำเลย

(กรมศิลปากร, 2513, หน้า 41)

อ้าน้องมาโนชเนื้อ	นางกระษัตริ พี่เออย
ศรีกระไค้เครงครวญ	คำเข้า
อ้าวรศยรศยคตัด	มาลยมาศ ญอย
ศรีกระไค้เกล้าวเกล้า	กลีนัน

(กรมศิลปากร, 2513, หน้า 67)

ในสมัยอยุธยาตอนปลายสตรีจะปล่อยผมยาวประบ่า หรือผมมวยก็เป็นปีกสองข้างกระหม่อม และนิยมเก็บถอนไรผม ดังตัวอย่างจากภาพหล่อโคลงนิราศธารโศก พระนิพนธ์ในเจ้าฟ้าธรรมาธิเบศ ที่ว่า

ชมเผ้าเจ้าดำลับ	แสงยักยักกลีนหอมรวย
ประบ่าอ่าสละสลวย	คือมณีสีแสงนิล
ไรน้อยรอยระเรียบ	เป็นระเบียบเทียบตามแนว
ริมเกล้าเพราสองแถว	ปีกผมมวยรวยไรนาง

(กรมศิลปากร, 2505, หน้า 50)

ในสมัยรัตนโกสินทร์ มีการแต่งทรงผมโดยเกล้ามวยและเก็บไรผม โดยจับกระหม่อมและใช้จี๊ผึ่งผสมชัน ดังที่สุนทรภู่ได้บรรยายไว้ในเรื่องพระอภัยมณีว่า

แล้วเข้าห้องส่องกระจกจับกระหม่อม	จี๊ผึ่งเข้าชันย้อยสอยไม้ไหว
เป็นการคว่นจวนจวนต้องลนไฟ	กรี๊ดจู่ไรรอบเรียบระเบียบกลม
แล้วผัดหน้าทาจันทร์กรแจะแป้ง	นุ่งยกแย่งพื้นตองปักทองถม
ทั้งกรองทองรองปิดให้ชิดชม	ดูสวยสมเป็นบัลลังก์ที่นั่งทอง

(พระสุนทรโวหาร, 2514, หน้า 98)

การทำความสะอาดและการบำรุงผมให้ดำสลวยเงางาม มีกลีนหอม นั้น จะใช้มะกรูดสระผม ดังปรากฏในโคลงกำสรวล ว่า

เฮียมาสักดอกแห้ง	ฤทษ ชื่นแฮ
เครงย้อมถวลงอ๊ก	คำเช่า
เฮียมาเฮียไกลกลาย	บางกรูจ
ถนัดกรูจเจ้าสระแก้ว	กลิ่นขจร

(กรมศิลปากร, 2513, หน้า 41)

การเสริมความงามของผู้หญิงไทยสมัยก่อนมีหลายวิธี เช่น การขัดฟันให้ดำเป็นเงาด้วย ชี หรือ สี่ ซึ่งเป็นยาสีฟันสีดำ ทำจากยางไม้เผาไฟผสมลงในกะลามะพร้าวรมควัน และนิยมใช้แป้งกระแจะจันทน์ทาตัวให้หอม ดังตัวอย่างในโคลงกำสรวล กาพย์ห่อโคลงนิราศธารโศก และนิราศนรินทร์ ตามลำดับดังนี้

รฤกแก้วกินสี่	นางสอง ไซ้แม่
อร่อยสรทักถนนำ	ปากป้อน
จนนทน์จรุงออกธารทา	ขงรุ่ง
บยายยวเนื่อร้อน	เร่งวี

(กรมศิลปากร, 2513, หน้า 51)

พิศพินรันเรียงเรียบ	เป็นระเบียบเปรียบแสงนิล
พาทีพีไดยิน	ลิ้นบะด้างช่างเจรจา

(กรมศิลปากร, 2505, หน้า 52)

ส่วนนายนรินทร์พิเศษ กล่าวถึงการขัดผิวให้สวยด้วยการลงขมิ้นไว้ว่า

ห้วยขมิ้นคิดจะมันเจ้า	เคยผจง
กวดสกนชี่สีสรง	โสรจน้อย
เรียมจากจักโศกทรง	เสาวภาคย์เผือดฤา
พากลิ่นกลอยมาข้อง	คำไม้หอมเหมือน

(นายนรินทร์พิเศษ, 2513, หน้า 18)

อีกสิ่งหนึ่งที่กวีจะกล่าวถึงควบคู่ไปกับเครื่องแต่งกายก็คือ การอบร่ำเสื้อผ้าให้มีกลิ่นหอมดังตัวอย่างโคลงนิราศนรินทร์ที่ว่า

ลมลงโลมลาดไม้	กฤษณา
โอบบอบกนาสาหา	กลิ่นต้อง
รอยอรรำพัศตรา	ตราครุฑ ลมฤา
พากลิ่นกลอยมาข้อง	คำไม้หอมเหมือน

(นายนรินทร์พิเศษ, 2513, หน้า 21)

เมื่อพิจารณาการแต่งกายของชาวไทยตามที่ได้กล่าวมาข้างต้นก็จะเห็นได้ชัดเจนว่า คนไทยมีความเฉลียวฉลาดในเรื่องการแต่งกาย มีศิลปะและรสนิยมดีรู้จักแต่งกายให้งดงามเหมาะสมกับสภาพดินฟ้าอากาศ รู้จักเลือกใช้สมุนไพรธรรมชาติมาทำความสะอาดร่างกายและบำรุงรักษาผิวพรรณตลอดจนนำมาปรุงเป็นเครื่องหอมชะโลมร่างกายให้หอมและเย็นสบาย จึงนับได้ว่าคนไทยมีวัฒนธรรมเกี่ยวกับการแต่งกายที่สมบูรณ์แบบ และวรรณคดีได้บันทึกวัฒนธรรมในส่วนนี้ไว้เป็นมรดกอันมีค่ามาจนถึงปัจจุบัน

1.3 ที่อยู่อาศัย การสร้างที่อยู่อาศัยนั้นต้องคำนึงถึงปัจจัยทางธรรมชาติเป็นสำคัญ เมืองไทยมีพื้นที่เป็นที่ลุ่ม ฤดูฝนน้ำจะท่วมได้ง่าย ฤดูร้อนจะมีแดดจัด อากาศร้อน การสร้างที่อยู่อาศัยจึงต้องสร้างให้พ้นจากน้ำท่วม หลังคาต้องสูงป้องกันไอความร้อนจากแสงแดดต้องมีช่องลมหน้าต่าง กว้าง และมีนอกชานหรือระเบียงที่มีไม้ช่วยให้ความร่มเย็น ปัจจัยสำคัญรองลงมาก็คือประโยชน์ในการใช้สอยและสถานภาพของผู้อาศัย บางครั้งที่อยู่อาศัยก็ต้องเกี่ยวพันกับสถานะแวดล้อมอื่นด้วย เช่น การประกอบอาชีพ ความปลอดภัย ค่านิยม และความเชื่อ เป็นต้น ในวรรณคดีไทยได้กล่าวถึงที่อยู่อาศัยของคนไทยไว้หลายลักษณะ ดังนี้

(1) พระราชวัง เป็นที่ประทับของพระมหากษัตริย์ ภายในพระราชวังจะมีที่อยู่แบบต่างๆ รวมอยู่ด้วยตามสถานภาพของผู้อาศัย เช่น ปราสาท วัง มณเฑียร ตำหนัก และทิม เป็นต้น บางครั้งก็จะใช้คำรวมๆ ว่า วัง ซึ่งหมายถึงที่ประทับของเจ้านาย เช่น ในบทเห่สังวาส และเห่ครวญ พระนิพนธ์ในเจ้าฟ้าธรรมธิเบศ กล่าวถึง วัง ไว้ว่า

สาวสุดพุดจิบจิน เจ้ามีสันพิมิศักดิ์
ทั้งวังเขาซังนัก แต่พี่รักเจ้าคนเดียว

(กรมศิลปากร, 2505, หน้า 42)

นิราศภูเขาทอง ของ สุนทรภู่กล่าวไว้ว่า

ถึงหน้าวังคังหนึ่งใจจะขาด คิดถึงบาทบพิตรอดิศร
ไอล้านเกล้าเจ้าประคุณของสุนทร แต่ปางก่อนเคยเฝ้าทุกเช้าเย็น

(กรมศิลปากร, 2538, หน้า 109)

(1.1) ปราสาท หมายถึง เรือนชั้น เรือนมียอดเป็นที่ประทับของพระเจ้าแผ่นดิน เช่น ถิลิตพระลอ ตอนพระลอหลบเข้าไปในวังของท้าวพิชัยพิชณูกร และเห็นพระเพื่อนพระแพงในปราสาท

ลงข้างเข้ายังวัง ทอดคายังปราสาท เห็นสองราชกษัตริย์
ในช่องสี่หับญชร...

(กรมศิลปากร, 2507, หน้า 4)

(1.2) มณเฑียร หมายถึง พระที่นั่งหรือเรือนหลวง เช่น เรื่องสามัคคีเภทคำ
ฉันทกวีกล่าวชมพระมณเฑียรไว้ว่า

อำพนพระมณเฑียรพระราช สุนิวาสน์วโรพาร
อัปกันทรไพจิตรและพา หิริภาคก็พึงชม

(ชิต บุรทัต, 2507, หน้า 4)

(1.3) ตำหนัก หมายถึง เรือนจองเจ้านาย เช่น เรื่องอิเหนา ตอนท้าวหมันหยาสั่งให้เสนาตามะหงตดแต่งประเสบันอากงให้เป็นที่พักของอิเหนา

บ้างกั้นฉากแพรลัับแลตั้ง กรมวังวงพระสุตรรูดยาย
จัดแจงแต่งตำหนักยกย้าย เพดานดาครายดารากร

(พระบาทสมเด็จพระพุทธเลิศหล้านภาลัย, 2514, หน้า 44)

(1.4) ทิม หมายถึง ห้องแถวสำหรับพักและไว้ของในพระราชวัง เช่น ตอน
ซึ่งเปลือยเข้าเมืองการะเวกและล้มป่วย กษัตริย์เมืองการะเวกจึงให้ไปพักในทิม

จึงให้รับไปไว้ริมทิมโอสถ ให้หมอมดพร้อมพรักอยู่รักษา
พระสั่งพลางหมางเมินเกินศรัทธา ลีลามาปรารค์มาศปราสาทชัย

(พระสุนทรโวหาร, 2514, หน้า 389)

(2) จวน หมายถึง ที่อยู่ของเจ้าเมือง ที่พักแรมของข้าราชการผู้ใหญ่ เช่น เรื่อง
ขุนช้างขุนแผน ตอนขุนแผนพานางวันทองหนีไปอาศัยอยู่ที่จวนพระพิจิตร

ครานั้นขุนแผนแสนสนิท พระพิจิตรจงรักบำรุงสงวน
อยู่ที่เรือนหลังใหม่ข้างในจวน มาได้ถ้วนเดือนหนึ่งรำพึงคิด

(กรมศิลป์ากร, 2513, หน้า 471)

(3) แพร หมายถึง เรือนชนิดหนึ่งที่น่าเอาไม่ม้ามัดติดกันหลายๆ ต้น มีหลังคา มี
ฝากระดาน แดกกันฝน ตัวเรือนลอยอยู่ในน้ำได้ ใช้ประโยชน์ได้หลายอย่าง แพรสามารถแก้ปัญหาหน้าต่างม
ได้เพราะแพรจะลอยขึ้นตามน้ำ และสามารถใช้แทนเรือล่องไปตามลำน้ำได้ด้วย บ้านริมน้ำจึงนิยม
สร้างแพรไว้เป็นส่วนประกอบของบ้าน ในนิราศภูเขาทองของสุนทรภู่มีการกล่าวถึงแพรไว้ว่า

ถึงหน้าแพรแลเห็นเรือที่นั่ง คิดถึงครั้งก่อนมาน้ำตาไหล
เคยหมอบรับกับพระจมีนไวย แล้วลงในเรือที่นั่งบัลลังก์ทอง

(กรมศิลป์ากร, 2531, หน้า 109)

ในนิราศนรินทร์ กวีกล่าวพรรณนาความคิดถึงนางเมื่อเรือผ่านหน้าแพขาย
ของไว้ว่า

ชาวแพแม่แก่คำ	ขายของ
แพพัสตราดาทอง	เทศย่อม
ระลึกลีสไปกรอง	เครื่องมือแม่เอย
ซัดสอดสองสีห้อม	ห่อหุ้มบัววง

(นายนรินทร์เบศ, 2513, หน้า 6)

(4) บ้าน บ้านไทยจะมีลักษณะเฉพาะที่เรียกว่าเรือนไทย เสถียร โสเภศ (2512, หน้า 1-2) ได้อธิบายลักษณะเรือนไทยโบราณไว้ว่า เรือนแบบไทยสมัยเก่า มักปลูกเป็นเรือนไม้ชั้นเดียว รูปสี่เหลี่ยมผืนผ้า ด้านข้างทางหนึ่งมีระเบียงยกพื้นมีใต้ถุนสูง...แผ่นดินของไทยมีต้นไม้อุดมเรือนของราษฎรจึงปลูกสร้างด้วยไม้ การปลูกเรือนไทยต้องทำตามความเชื่อของคนโบราณด้วยว่าให้ปลูกเรือนตรามตะวัน คือ หันข้างเรือนไปทางทิศเหนือหรือทิศใต้ ซึ่งจะให้อยู่เย็นเป็นสุข และมีความเชื่อปลีกย่อยไปตามท้องถิ่นอีกด้วย การปลูกบ้านเรือนไทยนี้มีกล่าวไว้ในวรรณคดีไทยบางเรื่อง เช่น

ในมหาเวสสันดรชาดก กัณฑ์ชูชก สำนวนสำนักวัดสังข์กระจาย ตอนชูชกซ่อมแซมบ้านก่อนจะเดินทางไปขอสงกุมาร กวีได้กล่าวถึงเรือนชูชกไว้ว่า

รชมิไว้ใจด้วยเคหา เก่าคร่ำคร่าวนโซเซ อ่อน โอ้อเอียง โอนเอน กล่าวว่าจะคว่ำครนครัน โครมลง โยให้ตรงกันไม่ย่น คำจงดั้นจุนจ้องไว้เกลากลอนใส่ซีกครุกระมงจะจะจากปรุโปร่ง แลตะลอลดโล่งเห็นฟ้า ขึ้นหลังคาครอบจากหลบ โกงโค้งกบกดซีกกรอบ ฝาไม้ครอบคร่อมอกไก่ ไม้ข้างควายแขวะเป็นรู สอดเสียบหนูแน่นขัด ปั้นลมดัดเดาะ หักห้อยกบทุย้อยแยก แครกคราก จั่วจากจัดห่างห่าง ฝาหน้าต่างแต่งให้มิด ล่องหลวม ปิดปกซี่ฟาก ตงรอดครากเคียดครากเคียดครารัด ต่อม่อขัดคำชิงขัง (องค์การคำคุณฐา, 2512, หน้า 154)

เรื่องขุนช้างขุนแผน ตอนพลายแก้วปลูกเรือนหอ มีคำเรียกส่วนประกอบของเรือนต่างไปจากเรือนชูชกหลายอย่าง ดังนี้

ให้ชุดหลุมระดับซึกปักเสามอ	เอาเครื่องเรือนมารอไว้ที่นั่น
ตีสิบเอ็ดโกสั้งฤกษ์สำคัญ	ก็ทำขวัญเสาสเสร็จเจ็ดนาทีก
แล้วนั่งฆ้องหึงโห้กระหน้า	ยกเสาสู่ขำประจำที่
ลับข้อพริ้งติดสนิทธิ	ตาปู้เรียกเสาคั้งตั้งขึ้นไว้
ใส่เต้าจิ้งเข้าแปลนปล้น	เอาจันทน์เข้ารับกับอกไก่
พาดกลอนผ่อนมุงกันขุ่นไป	จั่วใส่เข้าฝาเข็ดหน้าอึง

บ้างเจาะตากุ้งยิงเอะอะ
บ้างฝ่าฟันสนั่นอึ้งคะนิง

กะกะกบไสไซเหล็กจิ้ง
วันหนึ่งแล้วเสร็จสำเร็จการ

(กรมศิลปากร, 2513, หน้า 160)

1.4 การประกอบอาชีพ สังคมไทยเป็นสังคมเกษตรกรรม การประกอบอาชีพของประชาชนส่วนใหญ่จะพึ่งพาปัจจัยทางธรรมชาติ เช่น การเพาะปลูก การค้าขาย การประมง เป็นต้น การประกอบอาชีพดังกล่าวล้วนอาศัยวัตถุดิบและทรัพยากรจากธรรมชาติทั้งสิ้น ประชาชนที่มีที่ดินมากก็จะทำการเพาะปลูก คนที่อยู่ใกล้แม่น้ำหรือทะเลก็ทำประมง ผู้ที่อยู่ใกล้ป่าก็ล่าสัตว์ที่ใช้งานได้ไปขาย ผู้ใดอยู่ในแหล่งที่มีรัตนชาติก็สามารถนำไปเป็นสินค้าได้ คนไทยในสมัยก่อนจึงไม่ต้องลงทุนในเรื่องวัตถุดิบ อาศัยแต่ความขยันหมั่นเพียรก็สามารถดำรงชีพได้อย่างผาสุก วรรณคดีไทยได้สะท้อนภาพการประกอบอาชีพของคนไทยไว้หลายประการ ดังนี้

(1) การเพาะปลูก ได้แก่ การทำนา การทำไร่ ทำสวน กวีได้บันทึกไว้ในวรรณคดีทุกยุคทุกสมัย เช่น

เรื่องขุนช้างขุนแผน ตอนนางทองประศรีพาพลายแก้วไปอยู่กาญจนบุรี
หลังจากขุนไกรตายนางได้ไปประกอบอาชีพทำไร่ทำนา

นางค่อยทำมาหากิน เงินทองทรัพย์สินค่อยเก็บหา
ช่วยคนบ่าวไพร่ทำไร่นา ชื่อที่ทางช้างม้าและวัวควาย

(กรมศิลปากร, 2513, หน้า 35)

เรื่องนิราศเมืองแกลง ตอนสุนทรภู่เดินทางไปเมืองแกลง เมื่อผ่านบ้าน
ชวานาและชาวไร่ ได้กล่าวถึงการทำนาทำสวน ทำไร่ ไร่ตามลำดับดังนี้

ถึงทับนางวางเวงฤทัยวับ เห็นแต่ทับชวานาอยู่อาศัย
นางชวานาก็ไม่น่าจะชื่นใจ คราบขี้โคลคร่ำคร้ำดังทาดราม

(กรมศิลปากร, 2538, หน้า 63)

เป็นเนินสวนล้วนเหล่ามะพร้าวตาล เข้ากลับบ้านทับม้าลีลาไป

(กรมศิลปากร, 2538, หน้า 74)

เห็นไรแดงแก้งแวงเข้าริมห้าง ทำตามทางชักชวนให้สรวลเส
พอเจ้าของแดงโมปะโลปะเล สมคะเนกินแดงพอแรงกัน

(กรมศิลปากร, 2538, หน้า 76)

ในศิลาจารึกพ่อขุนรามคำแหงมหาราช กล่าวถึงการทำสวนไว้ว่า ไพร่ในเมืองสุโขทัยนี้จึงขมสร้างป่าหมากป่าพลูทั่วเมืองนี้ทุกแห่ง ป่าพร้าวก็หลายในเมืองนี้ ป่าลางก็

หลายในเมืองนี้ หมากม่วงก็หลายในเมืองนี้ หมากขามก็หลายในเมืองนี้ ใครสร้างได้ไว้แก่นัน (กรมศิลปากร, 2519, หน้า 17)

(2) การค้าขาย ได้แก่ การค้าสัตว์ เงินและทอง พืชผักผลไม้ ขนนม ผ้าผ่อนแพรพรรณ เครื่องใช้ต่างๆ คนที่ค้าขายมีทั้งคนไทยและคนจีน ตัวอย่างเช่น ศิลจารึกพ่อขุนรามคำแหงมหาราชกล่าวไว้ว่า

เพื่อนจูงวัวไปค้าขีม้าไปขาย ใครจักใครค้าข้างค้า ใครจักใครค้าม้าค้า ใครจักใครค้าเงินค้ำทองค้ำ

(กรมศิลปากร, 2519, หน้า 15)

เรื่องขุนช้างขุนแผน ตอนนางแก้วกิริยาไล่ตัวจากขุนช้าง แล้วมาประกอบอาชีพค้าขาย

ซื้อขายวายล่องแต่ของถูก ลูกไม้ขนนมส้มลิ้นจี่
ร้านชำทำตลาดมากมายดี ยามูหรีเพชรบูรณ์ใบตองนวล

(กรมศิลปากร, 2513, หน้า 471)

ในนิราศภูเขาทอง ตอนสุนทรภู่เดินทางผ่านตลาดขวัญเมืองนนท์ ได้กล่าวไว้ว่า
ถึงแขวนนันทชลมารคตลาดขวัญ มีพวงแพพรหมเขาค้าขาย
ทั้งของสวนล้วนแต่เรือเรียงราย พวกหญิงชายชุมนุมกันทุกวันคืน

(กรมศิลปากร, 2538, หน้า 111)

(3) การทำประมง เป็นอาชีพหลักของชาวทะเล นิราศเมืองแกลงของสุนทรภู่กล่าวถึงการทำประมงไว้ตามลำดับดังนี้

ถึงห้อมย่านบ้านบางมั่งกรนั้น คูเรียงรันเรือนเรียบชลาลัย
แต่ล้วนบ้านตากปลาริมวาริน เหม็นแต่กลิ่นเฝ้าอบตลบไป

(กรมศิลปากร, 2538, หน้า 66)

อันนารีที่ยังสาวพวกชาวบ้าน ถีบกระดานถือกะกร้าเที่ยวหาหอย
คูแควล่อกล่องล่องเล่นแฉลบลอย เอาหาหอยทำเป็นหางไปกลางเลน
อันพวกเขาชาวประมงไม่โหยงหยิบ ล้วนตีนถีบปากกัดขัดเขมร
จะได้กินข้าวเช้าที่ราวเพล ดูจัดเจน โลดโผนในโคลนตม

(กรมศิลปากร, 2538, หน้า 67)

1.5 ศิลปกรรมไทย ไทยเป็นชาติหนึ่งที่ได้รับยกย่องว่ามีศิลปกรรมประจำชาติที่งดงามมีเอกลักษณ์ของตนเอง เป็นสิ่งที่สะท้อนให้เห็นถึงภูมิปัญญาของคนไทย ความคิดสร้างสรรค์ และความเจริญทางจิตใจของคนไทยว่ามีจิตใจที่ดีงาม มีความละเอียด ประณีต อ่อนช้อย เยือกเย็น

คนไทยได้สร้างสรรค์งานศิลปกรรมไว้มากมายหลายสาขา ได้แก่ วรรณกรรม จิตรกรรม ทัศนกรรม ประติมากรรม สถาปัตยกรรม ดุริยางค์และนาฏกรรม ศิลปกรรมไทยทุกสาขานั้นจะมีความสัมพันธ์กันอยู่ในตัว เช่น เมื่อมีการแสดงก็ต้องมีคนตรี มีการเขียนภาพฉากต่างๆ มีเรื่องราวที่จะแสดงเป็นต้นทั้งนี้ต้องอาศัยทั้งวรรณกรรม จิตรกรรม นาฏกรรมและดุริยางค์ร่วมกันไป สำหรับวรรณกรรมหรือวรรณคดีนั้นจะเป็นส่วนที่ครอบคลุม และสะท้อนภาพศิลปกรรมทุกสาขาไว้อย่างครบถ้วน ได้แก่

(1) **จิตรกรรม** เป็นเรื่องของการวาดภาพ ในสมัยก่อนการศึกษาเพื่อส่วนรวมด้วยการวาดภาพนั้น จิตรกรจะนิยมนวดบนฝาผนัง ที่เรียกว่า จิตรกรรมฝาผนัง ซึ่งเป็นการเปิดโอกาสให้คนทั่วไปได้รับรู้เรื่องราวนั้น และได้ชมความงามของศิลปะไปพร้อมกันด้วย เนื้อหาของภาพจะเป็นอย่างไรนั้นก็ขึ้นอยู่กับแนวคิดและจุดประสงค์ของผู้วาด สิ่งที่ยึดกันอย่างหนึ่งก็คือการวาดภาพเรื่องราวจากวรรณกรรม เช่น ภาพจิตรกรรมฝาผนังเรื่องรามเกียรติ์ในวัดพระศรีรัตนศาสดาราม เป็นต้น ในทางตรงข้ามวรรณคดีหลายเรื่อง จะนำเอาจิตรกรรมมาสอดแทรกไว้ในบางตอนของเรื่องด้วยเช่นกัน ตัวอย่างเช่น

ในเรื่องสมุทรโฆษคำฉันท์สำนวนสมเด็จพระมหาสมณเจ้า กรมพระปรมานุชิตชิโนรสตอนนางพินทุมุตติสร้างโรงงาน และให้ช่างเขียนภาพจิตรกรรมฝาผนังเป็นเรื่องราวของนางและพระสมุทรโฆษที่พลัดพรากกันไป

เสร็จตั้งวัดกั้ทั้งสอง	แสดงโดยจิตรปอง
ให้ทำซึ่งทานศาลา	
ยังช่างร่างเรือนรจนา	ภาพพรรณ ไสภา
ในพื้นที่ผนังรังผจง	

(องค์การคำคุณุสกา, 2504, หน้า 218)

เรื่องสามัคคีเภทคำฉันท์ ตอนกวีกล่าวชมกรุงราชคฤห์ของพระเจ้าอชาตศัตรู กวีพรรณนาถึงการเขียนภาพจิตรกรรมฝาผนังไว้ดังนี้

เพ่งภาพตลอดตะละผนัง	กั้มล้างเมถ็องศรี
มองเห็นสิเค้นประคุมมี	ชีวแมนกมลคดอง
ภาพเทพประนมพินิจนึ่ง	นรสิงหล่าของ
กรูขุคคั้วผยอง	และเผยอขยับผัน
ลวดลายระบายระบुरुกระหนาบ	กระแหนะภาพกระหนกพัน
แผ่เก็ยวผกาบุษปวัล-	ลิและระหว่างเน็อง

(ชิต บุรทัต, 2507, หน้า 4)

(2) **หัตถกรรม** เป็นงานศิลปะที่ประดิษฐ์ด้วยมือ ได้แก่ การถักทอ การเย็บปัก ถักร้อย และการจักสาน งานเหล่านี้จะเป็นงานของผู้หญิงเสียเป็นส่วนใหญ่ เพราะเป็นงานละเอียด ประณีต และเป็นงานเบาไม่ต้องใช้กำลังมาก มักทำไว้ใช้ในครัวเรือน แต่สามารถทำเป็นสินค้าออกขาย ได้ด้วย วรรณคดีไทยได้กล่าวถึงงานหัตถกรรมไว้หลายอย่าง เช่น

เรื่องพระอภัยมณี ตอนอุ้มเกาะแก้วพิสดาร อนุญาตให้ท้าวศิวราชเอาเคียวมา เกี่ยวข้าวเพื่อบรรทุกเรือไปเป็นเสบียงระหว่างเดินทางกลับบ้านเมือง โดยให้สานกระเช้าและ กระบายขึ้นใส่ข้าวสาร

โยคีให้ตีเคียวไปเกี่ยวข้าว	สานกระเช้าให้ทุกคนขนข้าวสาร
กลางคองคาสารพันจะกันดาร	จงคิดอ่านเอาเสบียงไปเลี้ยงกาย
เสนาในได้ฟังรับสั่งตรัส	โสมนัสนึกสมอารมณ์หมาย
ให้พวกบ่าวเหล่าทหารสานกระบาย	ขึ้นหาดทรายสับสนลั่นคนการ

(พระสุนทรโวหาร, 2514, หน้า 181)

เรื่องขุนช้างขุนแผน ตอนนางทางประศรี ทำขวัญพลายงาม มีการเย็บบายศรีสู่ขวัญ

ครั้นพลบค่ำอำม้องทองประศรี	เรียกขายปลีขายเปลเข้าเคหา
เย็บบายศรีนมแมวจอกแก้วมา	ใส่เข้าปลาเปรี้ยวหวานเอาพานรอง

(กรมศิลปากร, 2513, หน้า 527)

ในกาพย์ห่อโคลงนิราศธาร โศก เจ้าฟ้าธรรมธิเบศ กล่าวถึงการร้อยมาลัยไว้ว่า

พุทธชาดดวงน้อยน้อย	คิดเจ้าร้อยพวงมาลัย
จำปาสายสุดใจ	แซมเกศเกล้าเจ้าถอดควาย

(กรมศิลปากร, 2505, หน้า 83)

ถ้าควนเจ้าเคยร้อย	กรองเป็นสร้อยถ้าควนถวาย
เรียนชมดมสบาย	ที่เอาสร้อยห้อยคองนาง

(กรมศิลปากร, 2505, หน้า 84)

(3) **ประติมากรรม** คือ งานประเภทปั้น หล่อ และแกะสลัก การปั้นนั้นจะปั้น โดยใช้ขี้ผึ้ง ดิน หรือปูนก็ได้ มักปั้นเป็นเทวดา คน สัตว์ อมนุษย์ และสิ่งของเครื่องใช้ต่างๆ ถ้าปั้นด้วยปูนจะเรียกว่าลายปูนปั้น บางครั้งการปั้นก็จะทำควบคู่ไปกับการแกะสลักด้วย การแกะสลักอาจใช้ไม้ ปูน เทียน หรือผักผลไม้ก็ได้ งานประติมากรรมนี้มีปรากฏอยู่ในวรรณคดีไทยอยู่หลายตอน เช่น

เรื่องขุนช้างขุนแผน ตอนนางลาวทองสั่งช่างให้ปั้นรูปของนางไว้เป็นที่ระลึกสำหรับพ่อแม่ไว้ดูแทนตัว

กราบพระนมัสการแล้วออกมา	จัดให้นายสาเป็นช่างปั้น
เข้าโทโจลกปูนพร้อมมูลกัน	น้ำเชื่อม โมงนั้นทิ้งหนึ่งแก้ว
เหนียวดีแล้วขี้ขำปั้น	นั่งคูอยู่ด้วยกันทั้งเมียพี่
ปั้นเหมือนสนิทไม่ผิดตัว	งามดีถ้วนทั่วทั้งกายา

(กรมศิลปากร, 2513, หน้า 228)

ในนิราศพระบาท ตอนสุนทรภู่วรรณนามฉพพระพุทธรบาท ได้กล่าวถึง
รูปปั้นฤาษีและสิงโตไว้ว่า

ทิศประจิมริมฐานมณฑปนั้น	มีดาบสรูปปั้นยิงฟันขาว
นุ่งหนังพยัคฆาชฎายาว	ครึ่งเศราราวหวดแซมสองแฉกคาง
ขึ้นบันไดจะขึ้นไปมณฑปนั้น	สิงโตต้นสองตัวกระหนาบข้าง
ดูผาดแผ่นเหมือนจะเดินไปตามทาง	พืชมพลงขึ้นบนบันไดพลัน

(กรมศิลปากร, 2538, หน้า 98)

ในนิราศพระบาท ตอนสุนทรภู่วรรณบานประตุมณฑปพระพุทธรบาทซึ่งเป็น
ไม้แกะสลักฝิ่งมุก

บานทวารลานแลล้วนลายมุก	นำสนุกในกระหนกดูผกผัน
เป็นนาคครุฑขุดเหนียวในเครือวัลย์	รูปยักษ์ยื่นกอดกระบองกุม
สิงโตอัดกัก้านกระหนกเกี่ยว	เทพเหนียวเครือกระหวัดหัดถักข้อม
ชมพูพานกอดก้านกระหนกกุม	สุครีพกุมขรรค์เงื้อในเครือวง
รูปนารายณ์ทรงขีครุฑาเหิน	พรหมเจริญเสด็จยังบัลลังหงศ์
รูปอมรรกรำพระชามรงค์	เสด็จทรงคชสารในบานบัง

(กรมศิลปากร, 2538, หน้า 99)

เรื่องขุนช้างขุนแผน ตอนนางพิมพิลาไลยเรียกหาเข้าไทม์มานี้	
ทำหมากประจำกัณฑ์ให้ฉันที	หมากพลูสำลีไปหามา
บ้างเอามะละกอม่าจัก	ช่วยกันแกะสลักเป็นหนักหนา
แล้วข้อมสิ่งดงามอร่ามตา	ปรับประดาเป็นที่ศรีจริน
แกะเป็นราชสีห์สิงอัด	เหยียดหยัดยื่นอยู่ดูเจดลิน
แกะเป็นเทพนมพรหมินทร์	พระอินทร์ถือแก้วแล้วเหาะมา
แกะรูปนารายณ์ทรงสุบรรณ	ผาดผานแผ่นผของล่องเวหา
ยกไปให้เขาโมทนา	ฝูงข้าก็รับไปทันที

(กรมศิลปากร, 2513, หน้า 57)

(4) **สถาปัตยกรรม** คือศิลปะการก่อสร้างสิ่งต่างๆ ได้แก่ ที่อยู่อาศัย วัดวาอาราม และศิลปวัตถุอื่นๆ เช่น เรือ รถ บุษบก เป็นต้น สถาปัตยกรรมไทยส่วนมากจะสะท้อนสติความเชื่อในเรื่องจักรวาลตามที่ปรากฏอยู่ในไตรภูมิพระร่วง เช่น ความเชื่อเรื่องของเขาพระสุเมรุเป็นแกนกลางของจักรวาล ทำให้เกิดการสร้างพระปราสาทตามรูปสมมุติของเขาพระสุเมรุขึ้น คติความเชื่อเรื่อง ป่าหิมพานต์ ทำให้เกิดภาพจิตรกรรมฝาผนังหรือประติมากรรมรูปอมมนุษย์และสัตว์ต่างๆ ในป่าหิมพานต์ โดยใช้เป็นลวดลาย ตกแต่งหรือประดับตามส่วนต่างๆ ของสถาปัตยกรรมไทย บทชมเมืองในวรรณคดีหรือวรรณคดีนิราศ จะสะท้อนภาพความงามวิจิตรของสถาปัตยกรรมไทยไว้เป็นจำนวนมาก ตัวอย่างเช่น

ในอิตรราชคำฉันท์ กวีแต่งบทชมความงามเมืองของท้าวอิตรราช ได้กล่าวชมตามลักษณะของสถาปัตยกรรมไทยไว้ว่า

เรื่องรองพระมนทิตพิจิตร	กลพิศพิมานบน
ก่องแก้วและกาญจนระคน	รุจิเรขอลงกรณ์
ช่อฟ้าก็เพ็ญกลจะพิศ	คลฟากทิมมพร
บราลีพิไลพิศบวร	นภศูลสล้างลอย
เชิงบัวท่มพระบัญชาขเรบิจ	มุงเด็จก็พราวพลอย
เพดานก็ดารกพระพรอย	พิศเพียงมนภาพลาม
สิงหาสน์จรูญจตุรมุข	บมิแผกพิมานงาม
พื้นภาพอำพนพิพิธตาม	ตะละเนืองพนั่งนอง
ภาพครุฑก็ยุดอูรคแผ่	กรเพียงจะผาดผยอง
เทพนมขนำคขณะมอง	มรุเทพพิพาลัย

(พระศรีสุนทรโวหาร, 2513, หน้า 5-6)

ในนิราศพระบาท สุนทรภู่มณฑปพระพุทธรบาท กล่าวพรรณนาไว้ว่า

พื้นผนังหลังบัวที่ฐานบัว	เป็นครุฑอัถยีนเหยียบภูงคค์ขยำ
ขยิกขยุมกุมวาสุกรีก่า	กินนรรำรายเทพประนมการ
ใบระกาหน้าบันบนชั้นมุข	สุวรรณสุกกเลื่อมแก้วประกัสสร
ดูยอดเยี่ยมเทียมยอดคุณทร	กระจิงซ้อนแซมใบระกาบัง
นาคสะดุ้งรุงรังกระดิงห้อย	ใบโพธิ์ร้อยระเรงอยู่แห่งหง้ง
เสียงประสานกังสดาลกระดิงคัง	วิเวกวังเวงในหัวใจครัน

(กรมศิลปากร, 2538, หน้า 99)

ในนิราศพระประชม ตอนสุนทรภู่ชมพระสถูปเจดีย์ที่ชื่อพระประชม มีสิ่งที่น่าสนใจ คือ กล่าวถึงการใช้ติบुकมาบูชาจนถึงนภศูล ทำให้เจดีย์มีความแข็งแรงคงทน จุลทรรศพยาชมรานนท์ (2532, หน้า 57) ได้กล่าวถึงเรื่องนี้ว่า ในนิราศพระประชมนี้ ท่านสุนทรภู่ได้บันทึกถึงศิลปกรรมที่เป็นเรื่องโบราณคดีสำคัญเรื่องหนึ่งไว้ให้คนรุ่นหลังได้ทราบ คือการขุดองค์พระบรมธาตุหรือพระมหาธาตุซึ่งปัจจุบันเรียกว่า พระพุทธรูปปรางค์ด้วยติบुक... แสดงว่าสถาปัตยกรรมแบบนี้มีมาแต่โบราณจริงตามที่สุนทรภู่กล่าวไว้ว่า

ครั้นถึงวัดพระประชมบรมธาตุ	สูงทลายทอยู่สัน โดษบนโขดเงิน
แลทะมื่นหินเทิงคังซังเทิน	เป็นโขดเนินสูงเสริมเขาเพิ่มพูน
ประกอบต่อย่อมุมมีซุ้ม मुख	บุติบुकบรรจบถึงนภศูล
เป็นพิศแผ่นแน่นสนิทตั้งอิฐปูน	จนเพิ่มพูนพิศดารอยู่นานครัน

(กรมศิลปากร, 2538, หน้า 308)

(5) **ดุริยางค์และนาฏกรรม** คือ เรื่องเกี่ยวกับดนตรี การแสดง และมหรสพต่างๆ ไทยมีวรรณคดีประเภทหนึ่งที่แต่งขึ้นเพื่อการแสดงโดยตรง ได้แก่ บทละครเรื่องต่างๆ เช่น รามเกียรติ์ อิเหนา สังข์ทอง เงาะป่า อภัยนุราช เป็นต้น อีกลักษณะหนึ่งคือ นำเรื่องราวบางตอนจากวรรณคดีมาแต่งเป็นบทละคร เช่น ตัดเรื่องบางตอนจากวรรณคดีมาแต่งเป็นบทละคร เช่น ตัดเรื่องบางตอนจากกถิลิตพระลอมาแต่งเป็นเป็นบทละครเรื่องเรื่องพระลอนรลักษณ์ เป็นต้น ในบทละครต่างๆ นั้นจะต้องมีการกำหนดเพลงหน้าพาทย์หรือทำนองเพลงสำหรับประกอบหรือขับร้องด้วย เมื่ออ่านวรรณคดีหรือชมการแสดงละครก็จะได้ทราบถึงความสัมพันธ์ในส่วนนี้ อีกประการหนึ่งก็คือ วรรณคดีบางเรื่องนั้นผู้แต่งจะนำเอาเรื่องของดนตรีหรือการแสดงมากกล่าวแทรกไว้เพียงบางส่วนเท่าที่กวีมีประสบการณ์ก็ได้ ซึ่งทำให้ผู้อ่านได้ทราบว่ามีการดนตรีชนิดใดบ้าง มีการขับร้องประเภทใด หรือมีการแสดงอะไรบ้างในวัฒนธรรมของคนไทยนอกจากนี้ยังสะท้อนให้เห็นถึงวิถีชีวิตที่เป็นสุข ความรื่นเริงบันเทิงใจ ตลอดจนรสนิยมที่ประณีตงดงามในเรื่องดนตรีและนาฏกรรมอีกด้วย ตัวอย่างเช่น ตอนกวีบรรยายถึงความสุขของคนสมัยกรุงศรีอยุธยาตอนต้นไว้ในคำสรวลฯ ว่าหนุ่มสาวสมัยนั้นนิยมใช้ดนตรีเป็นสื่อติดต่อกับคนรักยามพลบค่ำก็อีกทีก็ด้วยเสียงแตรงอน เสียงฉาบ และเสียงหญิงสาวขับเพลงซอเรียกหาคนรัก ดังคำประพันธ์ว่า

ยามพลบเสียงกึกก้อง	กาหล แม่ ฮา
สบงแน่นสงสาวทรอ	ข่าวซู้

(กรมศิลปากร, 2513, หน้า 26)

คนที่เป็นคู่รักกันจะส่งข่าวถึงกันได้หลายวิธี ฝ่ายชายจะเดินคิดเพ็ลี่ยอยู่ในถนนเพื่อเรียกคนรัก ดังคำประพันธ์ว่า

สหายเข้าคว่ำเหล้า	หลายกล
เดอริคเพ็ญเพลงพาล	รยกู้

(กรมศิลปากร, 2513, หน้า 26)

ในกาพย์ห่อโคลงประพาสธารทองแดง พระนิพนธ์ในเจ้าฟ้าธรรมธิเบศ
ตอนกล่าวชมขบวนเสด็จ องค์กรวิไค์พรรณนาเครื่องดนตรี และเสียงดนตรีบางชนิดไว้ว่า

กลองทองแดงตีครุ่มครุ่ม	เดิรเรียง
ทำตะเดิงเดิงเสียง	รุ่มครื้น
เสียงปี่ร้อยเสียงปี่ร้อยเพียง	การเวก
แตร์นแตร์นแตร์ฝรั่งขึ้น	หุ่หุ่เสียงสังข์

(กรมศิลปากร, 2505, หน้า 26)

ในนิราศภูเขาทอง ตอนสุนทรภู่เดินทางไปเจย์คี่ภูเขาทอง และแวะจอดเรือ
พักที่หน้าวัดพระเมรุข้าม ได้กล่าวถึงการขับลำนำเล่นเพลงเรือ และการขับเสภาดนตรีไว้ว่า

มาจอดทำหน้าวัดเมรุข้าม	ริมอารามเรือเรียงเคียงขนาน
บ้านขึ้นล่องรำเล่นสำราญ	ทั้งเพลงการเกี่ยวแก๊กันแซ่แข็ง
บ้างฉลองผ้าป่าเสภาขับ	ระนาดรับรัวคล้ายกับนายเต็ง
มีโคมราชแลอร่ามเหมือนสามเพ็ง	เมื่อคราวเคร่งก็มีใครจะไค้ดู

(กรมศิลปากร, 2538, หน้า 114)

เรื่องพระอภัยมณี ตอนนางละเวงสร้างศาลให้พระกาพย์ช่วยปราบผีถ้ากระดำ
พัน แล้วให้นางยุผาผกากับนางสุลารีวันเพื่อนรำถวายตามที่นางสอน สุนทรภูได้ผูกเป็นกลอนไว้ว่า

นางกษัตริย์ตรัสว่าเวลานี้	จะบัตร์พลีเทวดารักษาศาล
ถวายกรพื่อนรำให้สำราญ	เจ้าตามมารดาพื่อนจะสอนไว้
แล้วจัดแจงแต่งสองพี่น้องน้อย	ใส่เสื้อสร้อยสอดแซมให้แจ่มใส
นางแต่งองสุทรงกลองทองประไพ	เสด็จไปหน้าศาลลานชลา
ให้ไพรร่วมล้อมองค์เป็นวงกว้าง	ทั้งสองนางยืนชม้ายทั้งซ้ายขวา
ประโคมแตรแซ่ซ้องกลองลังกา	นางวิณพาทอคร่อ่นระทวย
แล้วรำรำฉายจะประปรายบาท	กระหวัดหวาดไ้วังหวะคู่สละสวาย
บังอรพื่อนตามงามระทวย	ดำเนินนวยนาดกายชม้ายเมียง
แล้วร้องบวงสรวงศาลหวนวิเวก	ทั้งท่อมเอกอักษรชะอ้อนเสียง
เครื่องเสวยเคยกถวายไ้รายเรียง	ทั้งหมากเมียงมังสาสุราบาน

(พระสุนทรโวหาร, 2514, หน้า 567-568)

2. วัฒนธรรมที่ไม่เป็นวัตถุ

วัฒนธรรมที่ไม่เป็นวัตถุ เป็นเรื่องของความเจริญทางจิตใจ แบ่งเป็น 3 กลุ่มดังนี้

2.1 คติธรรม หมายถึง การประพฤติคุณธรรมตามคำสอนในศาสนา เพื่อเป็นหลักในการดำเนินชีวิต กวีมีมักจะสอดแทรกคติธรรมต่างๆ ไว้ในวรรณคดีอยู่เสมอ เพื่อเป็นข้อเตือนใจสำหรับผู้อ่าน ตัวอย่างเช่น

การมีขันติธรรม หมายถึง มีความอดกลั้น อดทน เป็นที่ตั้งอยู่เสมอ ทำให้จิตใจสงบสุข ไม่หวั่นไหวต่อสิ่งใด เช่น เรื่องโคบุตร ตอนอรุณกุมารถวายสารเดือนสดินางมณีสาครว่า

ใครเกิดมาถ้าจิตนั้นคิดปราศรัย ย่อมหมายมาตรชั้นดีเป็นที่ตั้ง
เหมือนเขาสุมะรุมาศไม่พลาดพลั้ง ใครชิงชังเหมือนหนึ่งว่าพายุพาน
ถึงแสนคมที่จะหมายทำลายโลก ไม่คลอนโยกหนักแน่นเป็นแก่นสาร
ใครเกิดจิตริจณาเป็นสามาญ สันคาลพาลผู้ใดทำกรรมอนันต์

(พระสุนทรโวหาร, 2514, หน้า 117-118)

ความซื่อสัตย์สุจริต หมายถึง ความมีจิตใจที่ซื่อตรงคงมั่น เทียงธรรม จริ่งใจรักษาสิ่งจะและมีการกระทำตรงไปตรงมา เช่น เรื่องขุนช้างขุนแผน ตอนขุนแผนติดคุก ถูกจองจำอย่างหนักจนทนไม่ไหว จึงสะเครื่องจองจำออก แต่ไม่คิดหนีเพราะยึดมั่นในความซื่อสัตย์สุจริต

ครั้นยามดึกก่ำดัดสังคนอน	พระจันทร์แจ่มกระจ่างสว่างไสว
ขุนแผนแสนโศกวิโยคใจ	เขาร้อยไว้ตัวติดทั้งข้อคา
โซ่ตรวนถ่วงครบห้าประการ	ทรมานมันเมื่อยเป็นหนักหนา
จะพลิกตัวตั้งทั่วทั้งกายา	ยืงนวยังระอาระอดใจ
โอ้อ่าคนโทษทั้งปวงเอ๋ย	กระไรเลยทนทานตั้งปีได้
อันตัวกู้อยู่ให้จงภัย	เป็นว่าไม่ต้องการจะทานทน
เพียงถือสัตย์สุจริตไม่คิดหนี	แต่เท่านั้นก็พอจะเป็นผล
ไม่คิดคดต่อเจ้าข้าแดงตน	ก็เป็นคนเลิศโลกยอมถือสา

(กรมศิลปากร, 2513, หน้า 503)

2.2 เนติธรรม หมายถึง วัฒนธรรมทางกฎหมาย การเรียนรู้และปฏิบัติตนตามกฎหมายและระเบียบประเพณีที่สำคัญเทียบเท่ากฎหมาย ด้วยทกฎหมาย การสอบสวนความคิด การตัดสินคดีความ และบทลงโทษต่างๆ ดังตัวอย่างเรื่องขุนช้างขุนแผน ตอน จมื่นศรีสาวลักษณ์ กล่าวสอนพลายงามให้เรียนรู้เรื่องกฎหมายและอื่นๆ

ครานั้นจมื่นศรีเสาวลักษณ์ราช เรียกพลายงามทราวมสวาทมาสั่งสอน
จะเป็นข้าจอมรินทรปั้นนคร อย่างนั้นนอนป่าไม่เข้าการ

พระกำหนดคกภูมามีหลายเล่ม	เก็บไว้เต็มตู้ใหญ่ไปขออกอ่าน
กรมศักดิ์หลักชัยพระอัยการ	มรเทียรบาลพระบัญญัติคัดสำนวน
แล้วให้รู้สุภายิตบัตติตพระร่วง	ตามกระทรวงผิดชอบคิดสอบสวน
ราชาศัพท์รับสั่งให้บังควร	รู้จงถ้วนถึไวัจึงได้การ

(กรมศิลปากร, 2513, หน้า 538)

ตอนจมีนศรีเสาวลักษณ์ สอบสวนคดีความขุนช้างกับขุนแผน เรื่องแย่งชิงนางวันทอง เริ่มจากลูกขุนไต้สวนคดี โดยซักถามขุนช้างซึ่งเป็นโจทก์ก่อน ขุนช้างให้การว่า ตนได้ผู้ขอและแต่งงานกับนางวันทองอย่างถูกต้อง ต่อมาขุนแผนได้ลักนางวันทองไป ตนตามไปพบกลับถูกขุนแผนสมคบกับโจรป่าทำร้ายตน ขุนแผนปฏิเสธ ขุนช้างขอคำนำพิสูจน์

ครั้นว่าได้ไพลามาพร้อมกัน	ลูกขุนทั้งนั้นก็พร้อมหน้า
ผู้คุมก็คุมคู่ความมา	คัดข้อฟ้องหาแล้วถามไป
.....
ขุนช้างอ้างสืบทักษิพยาน	ชายหญิงชาวบ้านได้เห็นอยู่
ข้อหนึ่งขุนช้างได้เลี้ยงดู	เป็นคู่ร่วมเรือนกับวันทอง
.....
ครั้นตามไปพบที่ต้นไทร	ขุนแผนคุมโจรไพรไว้มากหลาย
เห็นวันทองนอนเรียงอยู่เคียงกาย	จึงรู้ว่าชายชู้จู้ลักไป
สอบขุนแผนพลันมิทันช้า	ขุนแผนแก้ว่าหามีได้
ขุนช้างอ้างพยานไปทางใด	สอบข้ออื่นไปมิได้ช้า
.....
ขอพิสูจน์ลงคำที่น้ำวน	สิ้นฟ้องแต่ต้นตลอดปลาย
จึงคัดคำให้การมิทันช้า	ข้อคดีมีมาเป็นมากหลาย
.....

(กรมศิลปากร, 2513, หน้า 486-487)

ลูกขุนสอบสวนฝ่ายขุนแผน ขุนแผนให้การไปตามจริงว่า ขุนช้างรู้เรือ่นหอของตนและเป็นคู่กับนางพิม เมื่อตนกลับจากทัพ จึงมารับนางพิมกลับไปบ้าน ฝ่ายขุนช้างได้ตามไปชิงนางวันทองคืน ตนจึงต่อสู้ ขุนช้างปฏิเสธ ลูกขุนจึงสอบสวนนางวันทอง ได้ความว่าถูกนางศรีประจันบังคับให้แต่งงานกับขุนช้าง หลังจากนั้นขุนแผนกล่าวโทษนางศรีประจันว่าพราคนางวันทองไปแต่งงานกับขุนช้าง นางปฏิเสธจึงสอบพยานอื่นๆ จนได้ข้อเท็จจริงตามที่ขุนแผนอ้าง

ซื้อหนึ่งขุนช้างตามนางไป	จะไล่พ้นขุนแผนให้เป็นที่
ขัดใจจึงได้เข้าต่อตี	ถ้อยทีถ้อยพินกันไนไพร
ขุนช้างไม่รับสิ้นทั้งข้อ	ขุนแผนว่าจะต่อก็ต่อได้
กัดเอาสำนวนทวนต่อไป	ชีสองสถานไว้ตามอัยการ
.....
สืบสมไปขุนช้างแผนอ้าง	พยานโจทก์ต้องบ้างไม่แน่นอนหนา
ผูกหยิกเล็บปล้นพากันมา	จึงชำระเข้าหาคำพยาน

(กรมศิลปากร, 2513, หน้า 489)

หลังจากนั้นลูกขุนไปนำตัวนางศรีประจัน ขายกลอย ขายสา ผู้สมรู้เรื่องคิดมาฟัง

ความตัดสิน

ตัดรองทอนลงกระทงแกลง	ปรึกษาชี้แจ้งออกไปศาล
ตะวันบ่ายพร้อมกันมิทันนาน	ทั้งท่านพระมหाराชครู
หลวงญาณประกาศเทพราชธาดา	พร้อมหน้านั่งฟังสัตว์อยู่
เชิญบทพระอัยการออกอ่านดู	ผู้ปรับทั้งคู่อยู่พร้อมกัน
จะนำความกราบทูลพระทรงชัย	ให้คุมคู่ความไว้ในวังนั้น
แล้วให้ไปเกาะศรีประจัน	ขายกลอยขายสา นั้นด้วยทั้งสอง
ถ้าเจ้าผัวกลัวผิดไม่คิดปอง	ต้องบทให้เอาสินไหมไป
ถ้าเจ้าผัวไม่กลัวซึ่งเวรา	จะพินมาเสียดตามอัมชาสัย
วันทองส่งคืนขุนแผนไป	ตามในพระราชกฤษฎีกา

(กรมศิลปากร, 2513, หน้า 493-494)

2.3 สหธรรม หมายถึง การปฏิบัติตามระเบียบมารยาททางสังคม การมีสำนึกและการแสดงออกที่คำนึงต่อผู้อื่น ซึ่งเป็นสิ่งที่ทำให้คนในสังคมอยู่ร่วมกันอย่างผาสุก ได้แก่

(1) **การแสดงความเคารพ** ในวัฒนธรรมไทยมีการทำความเคารพหลายลักษณะแตกต่างกันไปตามสถานภาพของบุคคล วรรณคดีไทยได้มีบันทึกวัฒนธรรมนี้ไว้ให้เป็นแบบอย่างแก่ชนรุ่นหลัง ดังนี้

(1.1) **พระมหากษัตริย์** สังคมไทยยอมรับนับถือกันว่าพระมหากษัตริย์เป็นผู้มีสถานภาพทางสังคมสูงสุด การถวายความเคารพจึงใช้ การถวายบังคม ซึ่งถือว่าเป็นการแสดง ความเคารพอย่างสูงสุดต่อประมุขแห่งชาติ ตัวอย่างเช่น เรื่องขุนช้างขุนแผนตอนจมน้ำศรีเสาวลักษณ์ เข้าเฝ้าพระวันวษา

ครานั้นพระจมีนศรี
ทูลความตามบอกมีทันช้า

อัญชลีบังคมก้มกรา
ชีวาอยู่ได้บาทหงส์

(กรมศิลปากร, 2513, หน้า 481)

(1.2) บิดามารดาและปู่ย่าตายาย เป็นผู้ได้รับความเคารพสูงสุดในหมู่เครือญาติบุตรหลานต้องแสดงความเคารพด้วย การกราบเท้า ดังตัวอย่าง เรื่องขุนช้างขุนแผน ตอน พลายงามไปพบนางทองประศรีที่บ้านกาญจนบุรี และลอบขึ้นไปห่มต้นมะยมจนนางทองประศรี ออกมาพบและทำโทษ เพราะไม่รู้ว่าเป็นหลาน

เจ้าพลายงามความกลัวจนตัวสั่น หยุดขยื้นอยู่ไม่กล้าลงมาได้
แล้วนี้กว่าอย่ากลัวอะไร โจนลงไปกราบยาที่ฝาดิน

(กรมศิลปากร, 2513, หน้า 526)

ตอนนางทองประศรีพาพลายงามไปพบขุนแผนที่หับเผยในคุก ละบอกว่าจะ
รับเลี้ยงพลายงาม

ครานั้นขุนแผนแสนสุภาพ ก้มกราบมารดาน้ำตาไหล
ลูกเห็นแต่แม่คุณค่อยอุ้มใจ ช่วยสอนให้พลายงามเรียนความรู้

(กรมศิลปากร, 2523, หน้า 531)

(1.3) ผู้ใหญ่ที่เคารพนับถือ นอกจากญาติผู้ใหญ่แล้ว คนไทยยังให้ความเคารพนับถือผู้อื่นที่มีอาวุโสกว่าตนด้วย โดยเฉพาะผู้ที่มีความเมตตากรุณาต่อผู้น้อยหรือเคยมีบุญคุณกันมาก่อน จะได้รับความเคารพเสมือนเป็นญาติผู้ใหญ่คนหนึ่ง จะแสดงความเคารพด้วยการกราบหรือไว้ ดังตัวอย่าง เรื่องขุนช้างขุนแผน ตอนขุนแผนชิงนางวันทองมาจากขุนช้าง แล้วไปขอพึ่งพระพิจิตรกับนางบุษบา

ครานั้นพระพิจิตรบุษบา เห็นหญิงชายเข้ามาวันทาอยู่
ชะรอยคนต่างเมืองชำเลื่องดู จะใคร่รู้ซักถามเนื้อความไป

.....
ครานั้นขุนแผนสุภาพ กับวันทองก้มกราบลงที่นั่น
ขุนแผนจึงบอกให้ลับปล้น ตัวลูกอ่อนนั้นชื่อวันทอง

(กรมศิลปากร, 2513, หน้า 269)

(2) การรู้จักกาลเทศะ คือ รู้จักวางตัวให้เหมาะกับบุคคล โอกาสเวลา และสถานที่ รู้จักเกรงใจผู้อื่น ไม่ทำตนให้เป็นที่รำคาญหรือทำให้ผู้อื่นต้องลำบากใจ กวีจะสอดแทรกสิ่งเหล่านี้ไว้ในวรรณคดีอยู่เสมอ ในทางกลับกันก็ชี้ให้เห็นโทษของการไม่คำนึงถึงกาลเทศะไว้ด้วย ดังตัวอย่าง

ในนิราศภูเขาทอง ตอนสุนทรภู่เดินทางผ่านจวนเจ้าเมืองอยุธยา ซึ่งเจ้าเมือง
เคยเป็นพระจมีนไวยในสมัยรัชกาลที่ 2 และคุ้นเคยกันดี แต่สุนทรภู่ไม่ได้ขึ้นไปเยี่ยมเยียน เพราะ
เกรงว่าจะเป็นการยกตนเทียมนาน ดังกลอนที่ว่า

มาทางทำหน้าที่จวนจอมผู้รั้ง	คิดถึงครั้งก่อนมาน้ำตาไหล
จะแหวะหาถ้าท่านเหมือนเมื่อเป็นไวย	ก็จะได้รับนิมนต์ขึ้นบนจวน
แต่ขามยากหากว่าถ้าท่านแปลก	อกจะแตกเสียหรือเราเขาจะสรวล
เหมือนเจ้ใจใฝ่สูงไม่สมควร	จะต้องมีวนหน้ากลับอประมาณ

(กรมศิลปากร, 2538, หน้า 113-114)

เรื่องขุนช้างขุนแผน ตอนขุนแผนชนะความขุนช้างได้นางวันทองคืน
ขุนแผนเกิดคิดถึงนางลาวทองที่ถูกคุมขังอยู่ในวัง จึงขอร้องให้พระจมีนศรีเสาวลักษณ์ช่วยกล่าวทูล
ขอนางลาวทองอีกจมีนศรีทักท้วงให้รอไว้หนึ่งปีก่อน แต่ขุนแผนไม่ยอมฟัง ทำให้สมเด็จพระ
พระวันวษาทรงกริ้วมากสั่งให้จำคุกขุนแผนทันทีและจงจำให้แน่นอนหนา ไม่มีการผ่อนผันใดๆ
เหตุการณ์นี้ทำให้ขุนแผนต้องติดคุกสิบห้าปี

ครานั้นพระองค์ทรงธรณี	ได้ฟังจมีนศรีแถลงสาร
นุณพิโรธพระพักตร์เหือดเดือดดาล	อ้ายนี้หาญเห็นกุนีใจดี
ครั้นขุนเพชรขุนรามตามออกไป	บังอาจใจฆ่าคนเสียป็นปี
กูก็ง้ออาญาไม่ฆ่าตี	ซ้ายกอีลาวทองให้แก่ตัว
ยังลวนลามตามขออีลาวทอง	จงหองไม่คิดผิดทวมหัว
พุดเล่นตามใจไม่เกรงกลัว	เพราะตัวอีลาวทองต้องอยู่วัง
ไกลตาดีกว่าไม่ไว้ใจ	มันกลัวกุนีจะไหลเอาข้างหลัง
ฟังมันเจรจาคุนน่าซัง	ถ้า मैंตั้งหน้ารับราชกาลไป
ทำดีแล้วอย่าว่าแต่ลาวทอง	อีกสักสองสามคนกูจะให้
เห็นไม่ทำแล้วยังซ้าทะนงใจ	ละไว้จะกำเริบทุกเวลา
ถ้าตามใจยอมให้อีลาวทอง	จะจงหองเยอหยิ่งขึ้นหนักหนา
เป็นว่าไรไม่จัดสักเวลา	ทีหลังจะชะล่าไม่เกรงใคร
เฮี้ยเอาตัวมันไปส่งไว้ในคุก	ประทุกห้าประการหมดย่าลคให้
เชื่อมหัวตะปู้ซ้าให้หน้าใจ	สั่งเสร็จเสด็จในที่ไสยา

(กรมศิลปากร, 2513, หน้า 499)

(3) **ความมีน้ำใจ** ในสมัยก่อนคนไทยเชื่อว่าเป็นคนที่มีน้ำใจ มีความ
เอื้อเฟื้อเผื่อแผ่มักให้ความช่วยเหลือผู้ตกทุกข์ได้ยาก โดยมีได้คำนึงว่าตนจะพลอยได้รับความ

เดือดร้อนไปด้วย ถ้าสามารถช่วยได้ก็ช่วยไปตามอัธยาศัย ไทยได้สะท้อนคุณสมบัตินี้ออกมาในวรรณคดี เพื่อให้คนไทยตระหนักถึงคุณค่าของควมมีน้ำใจไว้ว่า เป็นสิ่งที่ช่วยจรโลงสังคมให้อบอุ่น สงบสุข และมีความมั่นคงได้ทางหนึ่ง และยังชี้ให้เห็นว่าคนที่มึน้ำใจย่อมได้รับผลตอบแทนที่ดีงาม ดังตัวอย่าง

เรื่องขุนช้างขุนแผน ตอนขุนแผนพานางวันทองหนีจากขุนช้างไปขอพึ่งพระพิจิตรและนางบุษบา ซึ่งได้รับการช่วยเหลืออย่างดี แม้จะไม่รู้จักกันมาก่อน

เรียกข้าให้เอาม้าไปผูกถือ	งู่มือขึ้นจวนทั้งเมียผัว
ฟังคำพ่อว่าเจ้าอย่ากลัว	ดีชั่วไว้พ่อจะผ่อนปรน
ว่าพลางทางสั่งพวกบ่าวข้า	ให้จัดหาสำหรับอยู่สับสน
ขุนแผนวันทองทั้งสองคน	ชำระคนอาบนํ้าสำราญใจ
นางศรีบุษบาให้ผ้าผัด	กระแจะแป้งแต่งจัดมาส่งให้
นั่งบนหอกกลางที่ข้างใน	พระพิจิตรเรียกให้กินข้าวปลา
ทั้งสี่คนกินเสร็จสำเร็จกิจ	พระพิจิตรให้จัดซึ่งเคหา
ให้อยู่เรือนข้างหอต่อออกมา	สามภริยาก่อขบขันใจ

(กรมศิลปากร, 2513, หน้า 470)

เรื่องขุนช้างขุนแผน ตอนขุนแผนลาพระพิจิตรไปมอบตัวที่อยุธยา นางวันทองเป็นทุกข์มากเพราะกำลังตั้งครรภ์ เกรงจะได้รับความลำบาก พระพิจิตรกับนางบุษบาก็มอบข้าวของ เงินทองให้ติดตัวไปใช้ยามขัดสนด้วย

ครั้นว่าควายวายุโสกา	บุษบาค้นของกล่นเกลื่อน
เรียกบ่าวมานั่งสั่งตักเตือน	อย่าแซะเชือกจัดของที่ต้องการ
ที่นอนหมอนมุ้งเสื่ออ่อน	ผ้าผ่อนดีดีมีในบ้าน
กระทะกระท่อมหม้อไหแลเชิงกราน	เสบียงอาหารทั้งจานชาม
หีบหมากเครื่องนากปริกทอง	เต้าปูนถมตลับทองเอาใส่ยาม
ขาดเหลือเพื่อต้องเป็นถ้อยความ	เงินสามชั่งให้เอาไปกิน
พระพิจิตรออกมาศาลากลาง	ให้หาขุนนางมาพร้อมทั้งสิ้น
แต่งบอกออกความให้ได้ยิน	มิให้มีมลทินทุกข้อไป

(กรมศิลปากร, 2513, หน้า 475-476)

ความมีน้ำใจของพระพิจิตรและนางบุษบานี้ ทำให้ขุนแผนมีโอกาสตั้งตัวต่อสู้อุปสรรค และชนะความขุนช้างในที่สุด

เรื่องสังข์ทอง ตอนนางจันท์เทวีมีเหย้าของท้าวศวิมลถูกขับไล่ออกจากเมือง เพราะคลอดโอรสออกมาเป็นหอยสังข์ นางต้องระหกระเหินไปในป่าจนพบสองตายายให้ความช่วยเหลือ

เดินมา	สุรียาร้อนแรงแสงใส
แลเห็นบ้านป่าพนาลัย	โถมยงดีใจเข้าไปพลัน
พบสองเฒ่าปลูกถั่วงา	นางนั่งวันทาขมิ้มมัน
ฝ่ายว่าสองราดูหน้ากัน	ยายถามตานั้นทันใด

(พระบาทสมเด็จพระพุทธเลิศหล้านภาลัย, 2540, หน้า 49)

นางเล่าแต่ต้นจนปลาย	ตายายพาไปยังเคหา
จัดเหย้าเรือนให้มิได้ช้า	ด้วยความเมตตาปราณี

(พระบาทสมเด็จพระพุทธเลิศหล้านภาลัย, 2540, หน้า 50)

เมื่อท้าวศวิมลทราบเรื่องในภายหลัง จึงตอบแทนความมีน้ำใจของตายาย อย่างมากมาย ทำให้สองตายายได้รับความสุขสบายในบ้านปลายของชีวิต

(4) การต้อนรับแขกเป็นธรรมเนียมไทยที่ดีงามอย่างหนึ่ง เมื่อมีแขกมาเยี่ยมเยียน เจ้าของบ้านจะให้การต้อนรับอย่างอบอุ่น ดังสำนวนที่ว่า “ธรรมเนียมไทยแท้แต่โบราณ ใครมาถึงเรือนชานต้องต้อนรับ” คนไทยจะให้เกียรติและแสดงน้ำใจไมตรีต่อแขกเป็นอย่างดี มีการเชื้อเชิญจัดที่ทาง หาหมากพลู ของรับประทาน เช่น ขนม ผลไม้ต่างๆ มีการพูดจาปราศรัยไต่ถามทุกข์สุข ซึ่งทำให้แขกเกิดความรู้สึกเป็นกันเองและสบายใจก่อนที่จะพูดถึงกิจการอื่นต่อไป ตัวอย่างเช่น

เรื่องมหาเวสสันดรชาดก กัณฑ์กู่मार สำนวนของเจ้าพระยาพระคลัง (หน) ตอนชูชกไปทูลขอกัณหาชาติที่อาศรมของพระเวสสันดร พระเวสสันดรได้ต้อนรับด้วยการพูดจาปราศรัยและเลี้ยงผลไม้แก่ชูชก

...เมื่อชูชกรชชี่เข้าไปถึงแล้ว เฒ่าใจแก่แล้วกระทำประพาศปราศรัย
เป็นสั้มโหมทนิยน์ยถาธรรมสวัสดิ์ พระบรมโพธิสัตว์ก็เปรมปรีดี
ปราศรัยตอบ โดยระบอบประเพณีเชิญชชี่นั้นผลไม้อันโอชา...

(องค์การคำครุสภา, 2512, หน้า 229)

เรื่องขุนช้างขุนแผน ตอนนางทองประศรีไปบ้านนางศรีประจัน เพื่อขอนาง พิมให้กับขุนแผน นางศรีประจันต้อนรับอย่างดี เพราะเคยเป็นเพื่อนบ้านกันมาก่อน

ครู่หนึ่งถึงบ้านศรีประจัน	แกตัวสั้นร้องเรียกให้ดูหมา
ศรีประจันเปิดหน้าต่างพลางแลมา	เห็นแล้วเรียกขำคำอึงไป
อินันอายนี้อีจี้ครอก	แขกมาหาบอกกับกูไม่
บ่าวกลัวตัวสั้นลงบันได	วิ่งไขว่มารับขึ้นเรือนพลัน

แล้วเอาเสื้อสาตมาลาอาปู หมากพลูใส่เชี่ยนขมิบมัน
มานั่งล้อมพร้อมหน้าพูดจากัน ศรีประจันปราศรัยทายทัก

(กรมศิลปากร, 2513, หน้า 156)

วรรณคดีเป็นส่วนหนึ่งของวัฒนธรรมไทย แต่ในทางตรงกันข้าม วรรณคดีก็เป็นเสมือนกระจกสะท้อนเนื้อหาของวัฒนธรรมไทยได้อย่างกว้างขวางและสมบูรณ์ที่สุด เราสามารถศึกษาวัฒนธรรม และวิวัฒนาการของวัฒนธรรมได้จากวรรณคดีในแต่ละสมัย เพราะกวีจะมีประสบการณ์เกี่ยวกับวัฒนธรรมแตกต่างกันไปตามยุคตามสมัยที่กวีมีชีวิตอยู่ กวีจะเป็นผู้บันทึกวัฒนธรรมต่อเนื่องกันไปทุกยุคทุกสมัย จึงอาจกล่าวได้ว่า การศึกษาวรรณคดีย่อมเป็นประโยชน์ในการศึกษาวัฒนธรรมด้วย

สรุปได้ว่าวัฒนธรรมกับวรรณคดีที่ได้ศึกษามานี้ มี 2 ประเภท คือ วัฒนธรรมที่เป็นวัตถุ ได้แก่ อาหารการกิน การแต่งกาย ที่อยู่อาศัย การประกอบอาชีพ และวัฒนธรรมที่ไม่เป็นวัตถุ ได้แก่ คติธรรม เนิติธรรม สหธรรม

ธรรมเนียมนิยมในการแต่งวรรณคดี

ธรรมเนียมนิยมในการแต่งการประพันธ์นั้น เป็นที่นิยมกันมากในนักแต่งวรรณคดี สมรรถน์ พันธุ์เจริญ กล่าวสรุปไว้ ดังนี้

1. บทไหว้ครู

บทไหว้ครู เป็นสิ่งที่กวีให้ความสำคัญมาก เพราะถือว่าการที่ตนสามารถแต่งหนังสือได้นั้นก็ด้วยความรู้เชิงหนังสือที่ครูประสิทธิ์ประสาทวิชาให้ ซึ่งอาจจะเป็นครูโดยตรงหรือเป็นครูที่ตนเลียนแบบการแต่งด้วยความนิยมชมชอบก็ได้ การไหว้ครูจึงเป็นการแสดงคารวะต่อผู้ให้วิชา ซึ่งทำให้กวีรู้สึกมีกำลังใจและมั่นใจในการแต่งวรรณคดีของตนยิ่งขึ้น นอกจากนี้กวียังมีความเชื่อว่าการไหว้ครูจํานำสิริมงคลมาสู่กวี ซึ่งจะช่วยให้ตนประสบความสำเร็จในการแต่งให้ กวีไทยนิยมปฏิบัติกันอย่างเคร่งครัด ถ้าผู้ใดละเลยก็จะเชื่อว่าจะได้รับความวิบัติอย่างใดอย่างหนึ่ง บทไหว้ครูในวรรณคดีไทย มีเนื้อหา ดังนี้

(1) การสรรเสริญเทพเจ้าในศาสนาพราหมณ์ เป็นสิ่งที่แสดงให้เห็นว่าในสมัยโบราณพราหมณ์ในราชสำนักมีอิทธิพลต่อกวีมาก หรือกวีรุ่นแรกๆ อาจจะเป็นพวกพราหมณ์นั่นเอง เพราะพราหมณ์เป็นผู้มีความรู้ในด้านต่างๆ มากกว่ากลุ่มอื่น และคงทำหน้าที่เป็นครูในราชสำนักด้วย ดังปรากฏในตำแหน่งราชครู หรือมหाराชครู เป็นต้น ดังนั้นเมื่อพราหมณ์เป็นกวีจึงแต่งบทสรรเสริญเทพเจ้าในศาสนาพราหมณ์ และสอนให้กวีอื่นๆ ปฏิบัติเช่นนั้นด้วย การที่ไม่มีผู้ใด

รู้สึกขัดข้องก็เพราะราชสำนักไทยได้รับอิทธิพลจากลัทธิเทวราชมาก่อนแล้วด้วยความเต็มใจ การกล่าวสรรเสริญเทพเจ้าของพราหมณ์จะปรากฏชัดเจนมากขึ้นในวรรณคดีในสมัยกรุงศรีอยุธยา (วันเนา ยูเต็น, 2530, หน้า 72) กล่าวถึงเรื่องนี้ว่า “ในสมัยแรกๆ นั้นวรรณคดีส่วนมากมักจะไหว้ครู ด้วยการกล่าวสวดิติพระผู้เป็นเจ้าของพราหมณ์เป็นพื้น เป็นการรับอิทธิพลจากวรรณคดีสันสกฤต”

ตัวอย่างบทไหว้ครูที่ได้รับอิทธิพลจากพราหมณ์ ในโคลงเฉลิมพระเกียรติ สมเด็จพระนารายณ์ ของพระศรีมโหสถ

ศุติตรีเนตรเรือง	เรื่องฤทธิ์
พรหมศแมนสรวงสิทธิ์	สี่เกล้า
เชิญพระบันทมนิทร์	เหนือนาค
มาสำรายทุกขเร้า	รุ่งฟ้าดินขจร

(กรมศิลปากร, 2524, หน้า 52)

(2) กล่าวสวดิติพระเกียรติคุณของพระมหากษัตริย์ โดยจะเน้นที่แผ่พระบรมเดชานุภาพการทรงไว้ซึ่งราชธรรม การทะนุบำรุงพระศาสนา การสร้างความเจริญรุ่งเรืองแก่บ้านเมือง พระมหากษัตริย์ที่มีต่อประชาราษฎร์ และจะมีการถวายชัยมงคลแด่พระมหากษัตริย์ เช่น

ศรีสิทธิพิศาลภพ เลอหาลาลดมสวรรค์ จรรโลงโลกกว้าง ว่างแผ่นแผ่นผ้าง
เมืองเมรุศรีอยุธยาเย็บฟ้า แจกแสงจรัลเจดจันทร์ เพ็ญรพิพรรณผ่องคำ
ขุนหาญห้าวแหนบาทสรพทุกข์ราษฎร์รอนเลี่ยน สายเศิกเหลี่ยนลงหล้า ราชูราบ
หน้าเถริน เชิญข่าวยินขอบตัวค้อมหัวไหว้ละล้าว ทุกไท่นวมาลัยน้อม ขอออก
อ้อมมาอ่อน ผ่อนแผ่นดินให้ผาย ขยายแผ่นฟ้าให้แผ้ว เลี้ยงทเกล้าให้กล้า พระยศ
ให้เทิดฟ้า เพื่องฟูงทศธรรม ท่านเฮ

(นายนรินทรธิเบศร์, 2513, หน้า 1)

(3) แต่งเป็นบทชมพระนคร ในทำนองเป็นเมืองที่งดงาม เมืองสวรรค์ความรุ่งเรือง ผู้คนมีคุณธรรมเช่น ในโคลงกำสรวล

ศรีสิทธิวิวิธบรร นครควรช้ไกรพรหรงสรรค์ สวรรคแต่ดั้งเดิม แยมพื้นปสุธา
มหาคิลกภพ นพรัตน์ราชธานี บุรีริยเมืองมิ่ง แล้วเฮ รามศรให้ท้าวตั้ง แต่งเอง

อยุธยาชัยงฟ้า	ลงดิน แลฤา
อำนาจบุญพรองพระ	ก่อเกื้อ
เจดีย์ล่ออินทร	ปราสาท
ในทาบทองแล้วเนื้อ	นอกโสรรม

(กรมศิลปากร, 2513, หน้า 23)

(4) กล่าวบูชาคุณพระศรีรัตนตรัยหรือครูบาอาจารย์ การบูชาเทพเจ้าในศาสนาพราหมณ์จะลดลงอย่างเห็นได้ชัดในวรรณคดีสมัยอยุธยาตอนปลายจนถึงปัจจุบัน แสดงว่าอิทธิพลของพราหมณ์ในราชสำนักลดลง โดยเฉพาะพราหมณ์มิได้มีบทบาทเป็นกวีเหมือนสมัยก่อนหรือไม่ได้สอนผู้อื่น และคนไทยรู้จักแยกศาสนาพุทธออกจากพราหมณ์มากขึ้น จึงหันมาแต่งบทไหว้ครูแบบไทยเป็นส่วนมาก คือ กล่าวบูชาคุณพระศรีรัตนตรัย หรือกล่าวระลึกถึงคุณครูของตนตามวัฒนธรรมไทย ดังตัวอย่างในจินดามณีของพระโหราธิบดี

นมัสลิตวา นบพระศาสดา นบพระธรรมาน นบสงฆ์ผู้เป็น นามบุญแก่นสาร
นบครูอาจารย์ ท่านผู้สั่งสอน

(กรมศิลปากร, 2512, หน้า 29)

สรุปได้ว่าธรรมเนียมในการแต่งวรรณคดีนั้นมีรูปแบบที่หลากหลาย ขึ้นอยู่กับผู้แต่งว่าจะต้องการเสนอผลงานในด้านใด แต่ที่ศึกษามานี้ มีธรรมเนียมการแต่งวรรณคดี 4 ประเภท คือ การกล่าวสรรเสริญเทพเจ้าในศาสนาพราหมณ์ การกล่าวสดุดีพระเกียรติคุณของพระมหากษัตริย์ แต่งเป็นบทชมพระนคร และการกล่าวบูชาคุณพระศรีรัตนตรัยหรือครูบาอาจารย์

รูปแบบฉันทลักษณ์ของกาพย์ยานี โคลงสี่สุภาพ และกาพย์ห่อโคลง

1. รูปแบบกาพย์ยานี เป็นคำประพันธ์ไทยประเภทกาพย์ที่กวีนิยมแต่งมากที่สุด มีทั้งแต่งสลับกับคำประพันธ์ประเภทอื่นและแต่งเพียงลำพัง กาพย์ยานีบทหนึ่งมีสองบาท บาทละ 11 คำ คนทั่วไปจึงนิยมเรียกว่า “กาพย์ยานี 11”

1.1 ฉันทลักษณ์

หนึ่งบทมีสองบาท บาทละ 11 คำ แบ่งเป็น 2 วรรค วรรคแรก 5 คำ วรรคหลัง 6 คำ บังคับสัมผัสระหว่างวรรคที่ 1, 2 และ 3 ที่สัมผัสวรรคที่ 4 สัมผัสระหว่างบทส่งจากท้ายบทแรกไปยังท้ายบาทแรกของบทต่อไป ดังตัวอย่าง

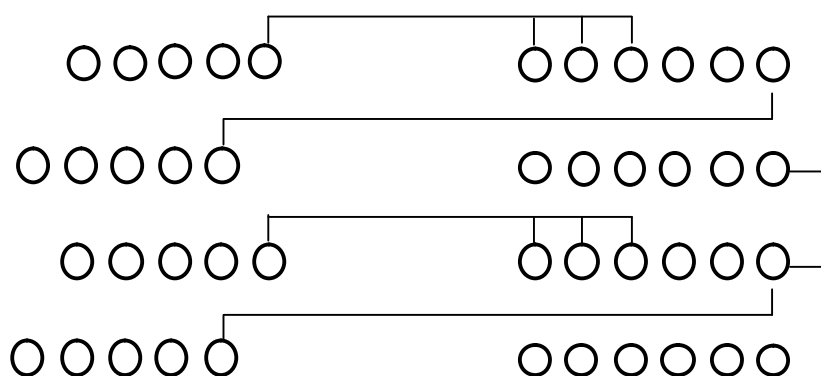

อย่าคว่นครรไกรเล่น	กรกริดแหวนบรวงคร
ทอดตาลิลาวจน	สะคุดบาทจักพลาตพล่า
อย่าเดินทัตมาลา	เสยเกศาบควรรทำ
จีบพกพลางขานคำ	สะกิดเพื่อนสำรวพลาง

(กฤษณาสอนน้องคำฉันท์)

กวีอาจเพิ่มความไพเราะของกาพย์ยานีด้วยการเพิ่มสัมผัสระหว่างวรรคที่ 3 กับวรรคที่ 4 ก็ได้ ดังตัวอย่าง

ฟังเสทชีพรามณ์	เขาเจียวงามทั้งแห่งทั้ง
ไม่ไล่ช่อแข่งกัน	ต่างต่างพรรณไขขจร
มีนามแต่อาทิ	คนธมาทน์ศิขร
ที่ใดท่านภูธร	แพศยันครราชา

(มหาชาติคำหลวง กัณฑ์มหาพน)

1.2 พัฒนาการของกาพย์ยานี

กาพย์ยานีในยุคแรกๆ บังคับเฉพาะสัมผัสระหว่างบาท และสัมผัสระหว่างบทเท่านั้น สัมผัสระหว่างวรรคไม่บังคับ

โดยทิสุดรมี	พระนครอันควรม
สมญาชื่อเสียงพรหม-	บุรีบูรณกาล
อาจผจญบุรีอิน-	ทรอันเทพยดมาน
มหามหาพาร	จรรโลงธารยตรี
ปราการกำแพงรัตน-	อันรอบบุรีศรี
ทัตพายุพิถิ	คือกำแพง ณ จักรพาพ
โฆณทวารพิศาลสรรพ	ประดับโครนทุกทวาร
หอห้างสรล้าังกาญ-	จนกรุงชริน

(สมุทรโฆษคำฉันท์)

บัดนั้นสมเด็จพระหลาน	กฤษณเทพจักรี
รำลึกพนาลี	สุขรมยกัรिता
เสด็จไปบังคมพระ	อัยกาธิเบศร์ลา
จักไปพนาทวา	พนมพฤษกษีรช
เดือนถ้ำพนาลี	คชสีหองศ์อร
กวางทรายรมังมร	สัตว์สมสกอหลาย

มสธโรชา
ขจนชอบาย

กรนุษปเรียงราย
ภุมรีภรมา

(อนิรุทธคัมภีร์)

สมัยอยุธยาชุกกลางและชุกปลายได้เพิ่มสัมผัสระหว่างวรรคแรกกับวรรคที่ 2 แล้ว ต่อมา เจ้าฟ้าธรรมาธิเบศร กวีผู้ชำนาญเชิงกาพย์ ทรงเพิ่มสัมผัสสระในคำที่ 2-3 วรรคแรก และ คำที่ 3-4 ในวรรคหลัง อย่างเป็นระบบ ทำให้จังหวะอ่านรับกันเพิ่มความไพเราะมากขึ้น และส่ง อิทธิพลมาถึงกวีสมัยรัตนโกสินทร์ ตลอดถึงสมัยพระบาทสมเด็จพระมงกุฎเกล้าเจ้าอยู่หัวดัง ตัวอย่าง

ปลากรายว้ายเคียงคู่
แต่นางห่างหินพี
หางไก่อว้ายแหวกว้าย
กิดอนงค้องค์เฮอร์
ปลาสร้อยลอยล่องชล
เหมือนสร้อยทรงทรมวย

เคล้ากันอยู่ดูงามดี
เห็นปลาเคล้าเศร้าใจจร
หางไก่อคล้ายไม่มีหงอน
ผมประบ่าอำเอียมไร
ว้ายเวียนวนปนกันไป
ไม่เห็นเจ้าเศร้าบว้าย

(กาพย์เห่เรือ พระนิพนธ์เจ้าฟ้าธรรมาธิเบศ)

สุนทรภู่ก็เป็นอีกตำนานหนึ่งที่ประยุกต์กาพย์ยานีของกรุงศรีอยุธยา โดยให้ความสำคัญกับสัมผัสเป็นหลัก มีการเพิ่มสัมผัสระหว่างวรรคที่ 3 กับวรรคที่ 4 รวมทั้งให้ความสำคัญกับน้ำหนักคำและน้ำเสียงด้วยดังตัวอย่าง

ขึ้นกตกทุกข์ยาก
มันเผือกเลือกเผาไฟ
รอนรอนอ่อนอึ้งงศ์
ช่วงดั่งน้ำครึ่งแดง

แสนลำบากจากเวียงไชย
กินผลไม้ได้เป็นแรง
พระสุริยงเย็นขอแสง
แฝงเมฆเขาเงาเมรุธร

(กาพย์พระไชยสุริยา)

ขณะที่พระบาทสมเด็จพระพุทธเลิศหล้านภาลัย พระราชนิพนธ์กาพย์ยานี โดยละทิ้งสัมผัสไปมากแต่มาเล่นน้ำหนักของคำและทรงใช้สัมผัสอักษรแทนสัมผัสสระหลายครั้ง และน่าจะเป็นตัวตั้งสำหรับกาพย์ยุคหลังๆ ครั้งที่นายผี (อัศนี พลจันทร) สร้างสรรค์กาพย์ยานีรูปแบบใหม่ดังตัวอย่าง

ดาวเดือนก็เดือนลับ
จวบจวนพระสุริยน
สมเด็จพระหริวงษ์
เสด็จลงสงสาร

แสงทองระยับโหมมหน
จะเอี่ยมยอดคู่กันธร
ภูษพงศ์ทิพากร
กับพระลักษมณ์อนุชา

บทพากย์รามเกียรติ์ พระราชนิพนธ์พระบาทสมเด็จพระพุทธเลิศหล้านภาลัยใน
ยุคกึ่งพุทธกาล นายผี หรือ อัศนี พลจันทร ได้สันตะเทือนวงการกาพย์ด้วยลีลาเฉพาะตัว โดยทิ้ง
สัมผัสในไปมากหันมาใช้สัมผัสอักษรแทน เน้นคำโดดอันให้จังหวะสละสลวยจนคล้ายอินท
วิเชียรฉันท์ทั้งหลาย ดังตัวอย่าง

ในฟ้าบ่อมีน้ำ	ในดินขี้มีแต่ทราย
น้ำตาที่ตกทราย	ก็รีบซาบป้อรอชิม
แดดเปรี้ยงปานหัวแตก	แผ่นดินแยกอยู่ทิมทิม
แผ่นอกที่ครางคริม	ขยับแยกอยู่ตาปี

(อีสาน)

ขณะที่กวีในยุคปัจจุบันต่างก็แสวงหาลีลาเฉพาะตัว อย่างเช่น

การเกิดข่อมเจ็บปวด	ต้องร้าวรวดและทรมาน
ในสายฝนมีสายฟ้า	ในผาที่บิมีถ้ำทอง
มาเถิดมาทุกซ้ายก	มาบั่นบากกับเพื่อนพ้อง
อย่าหวังเลขรังรอง	จะเรื่องไรในชีพนี

(หนทางแห่งหอยทาก ของ เนาวรัตน์ พงษ์ไพบูลย์)

ด้วยธรรมนั้นเทียมเท่า	แต่ใครเล่าที่ครอบงำ
เอาเปรียบและเหยียบย่ำ	มวลชีวิตจนคิดไป
ในน้ำทุกหยดน้ำ	หรือใช้น้ำเฉพาะใคร
ลมแดดหรือคินใจ	ล้วนสมบัติอันเป็นกลาง

(เพลงไทยของคนทุกข์ ของ ไพวรินทร์ ขาวงาม)

พฤษไพโรไสวพริ้ว	วะไหวหวักกับวันวาร
เสียงขับส่งศัพท์ขาน	คือสัตว์สำซึ่งรำเสียง
เริงเร้าเหนือเงาร่ม	สำราญรมย์แลรายเรียง
ร้องขานผสานเคียง	ผสมคู่สมสู่คา

(วรรณวิเคราะห์ - คมทวน คันธนู)

2. รูปแบบโคลงสี่สุภาพ

โคลงสี่สุภาพ เป็น โคลงชนิดหนึ่งที่กวีนิยมแต่งมากที่สุด ด้วยเสน่ห์ของการบังคับ
วรรณยุกต์เอกโทอันเป็นมรดกของภาษาไทยที่ลงตัวที่สุด คำว่า “สุภาพ” หรือ “เสาวภาพ” หมายถึง
คำที่มีได้มีรูปวรรณยุกต์

โคลงสี่สุภาพ ปรากฏในวรรณกรรมไทย ตั้งแต่สมัยต้นอยุธยา ปรากฏในมหาชาติคำหลวงเป็นเรื่องแรก และมีวรรณกรรมที่แต่งด้วยโคลงสี่สุภาพ 3 เรื่อง ได้แก่ โคลงนิราศหริภุญชัย โคลงมิ่งทราตีเชียงใหม่ และลิลิตพระลอ

สมัยอยุธยาตอนกลาง วรรณกรรมที่ใช้โคลงสี่สุภาพ ได้แก่ โคร่งเรื่องพาลีสอนน้อง โคลงทศรถสอนพระราม และ โคลงราชสวัสดิ์ พระราชนิพนธ์สมเด็จพระนารายณ์มหาราช โคลงเฉลิมพระเกียรติพระนารายณ์มหาราช โคลงนิราศนครสวรรค์ กาพย์ห่อโคลงและโคลงอักษรสามของพระศรีมโหสถ

สมัยอยุธยาตอนปลาย ได้แก่ โคลงนิราศพระบาท โคลงนิราศเจ้าฟ้าอภัย และกาพย์ห่อโคลงพระราชนิพนธ์เจ้าฟ้าธรรมาธิเบศ

สมัยธนบุรี ได้แก่ โคลงขอพระเกียรติพระเจ้ากรุงธนบุรี และลิลิตเพชรมงกุฎ

สมัยรัตนโกสินทร์ วรรณกรรมที่ใช้โคลงสี่สุภาพที่เด่นๆ ได้แก่ ลิลิตตะเลงพ่าย โคลงนิราศรินทร์ โคลงนิราศสุพรรณ โคลงโลกนิติ สามกรุง

โคลงสี่สุภาพเป็นคำประพันธ์ที่กวีชอบแต่งและผ่านการพัฒนามายาวนานจนมีฉันทลักษณ์ที่ลงตัวและเป็นแบบฉบับดังที่ยึดถือกันในปัจจุบัน

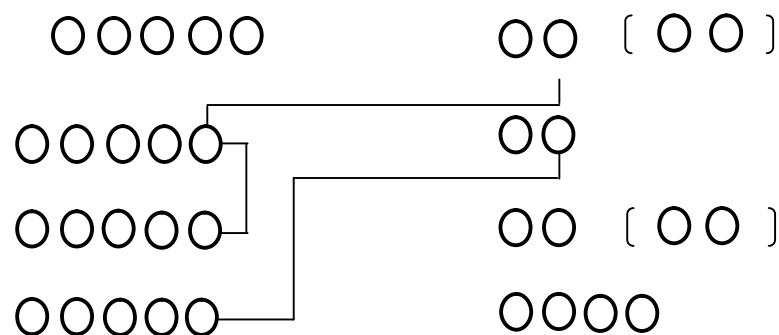

หนึ่งบทมี 30 คำ แบ่งเป็น 4 บาท 3 บาทแรกบาทละ 7 คำ บาทที่สี่ 9 คำ แต่ละบาทแบ่งเป็น 2 วรรค วรรคแรก 5 คำ วรรคหลัง 2 คำ เว้นบาทสุดท้าย วรรคหลัง 4 คำ มีสร้อยได้ในบาทแรก บาทที่สาม และบาทที่สี่ ส่งสัมผัสจากคำที่ 7 บาทแรกไปยังคำที่ 5 ในบาทที่สองและสาม กับคำสุดท้ายวรรคที่สองไปยังคำที่ 5 บาทที่สี่ บังคับเอก 7 แห่ง โท 4 แห่งดังคำโคลง กล่าวคือ คำเอก โทในบาทแรกของโคลงอาจสลับที่กันได้ และอนุโลมให้ใช้คำตายแทนคำเอกในที่ที่หากำเอกไม่ได้

แต่ไม่นิยมใช้เอกโทษและโทโทษ ดังกล่าวไว้ในจินดามณี ฉบับหลวงวงศาธิราชสนิท ดังต่อไปนี้

เอกโทเปลี่ยนผลัดได้	โดยประสงค์
แห่งที่ห้าควรคง	บทต้น
บทอื่นอาจบ่ปลง	แปลงแบบ นาพ้อ
เฉพาะแต่บทหนึ่งพัน	กว่านั้นฤามี
เอกเจ็ดหายากแท้	สุดแสน เจ็ญเอย
เอาอักษรตายแทน	เทียบได้
โทสี่ประหัดหน	หวงเปลี่ยน
ห่อนจักหาอื่นใช้	ต่างนั้นไปมี
เอกโทผิดที่อ้าง	ออกนาม โทษนา
จงอย่าลอย่างตาม	แต่ก็
ผจงจิตระคิดพยายาม	ถูกถ่อง แท้แฮ
ยลเยี่ยงปราชญ์สับปลี่	เปล่าสิ้นสรรเสริญ
ใช้ได้แต่ปราชญ์คร้าน	การเพียร
ปราชญ์ประเสริฐดำเนียร	หมิ่นช้า
ถือเท็จท่านติเตียน	คำคู่ คำนา
มักง่ายอวยอับหน้า	อาจถ้อเถียงไฉน

โคลงสี่สุภาพมี 30 คำ เมื่อหัก เอก 7 โท 4 แล้ว ส่วนที่เหลือ 19 คำแม้ไม่กำหนด
รูปวรรณยุกต์ ในทำยวรรคทุกวรรคต้องไม่มีรูปวรรณยุกต์ เพราะจะทำให้หน้าหนักของโคลงเสียไป
ได้แก่คำที่กากบาทในแผนผังข้างล่าง

○○○ เอก โท	○○ (○○)
○ เอก ○ ○ ○	เอก โท
○○ เอก ○ ○	○ เอก (○○)
○ เอก ○ ○ โท	เอก โท ○ ○

คำสุดท้ายของโคลงนอกจากจะห้ามมีรูปวรรณยุกต์แล้ว กวียังนิยมใช้เพียงเสียง
สามัญ หรือ จัตวา เท่านั้นอนึ่ง เคยมีความเข้าใจกันว่า บาทที่สี่มีสร้อยไม่ได้ แต่หากพิจารณา
คำอธิบายการแต่งโคลงในจินดามณีแล้วน่าจะตีความได้ว่า โคลงสี่สุภาพมีสร้อยได้ทุกบาทยกเว้น
บาทที่สอง

บทเอกใส่สร้อยได้	โดยมี
แม้จะใส่บทตรี	ย่อมได้
จัตวานพาทิ	ในที่ นั้นนา
โทที่ถัดมาใช้	เจ็ดถ้วนคำคง

(ถอดความ) “วรรคแรก ในบาทแรกนั้น มีคำสร้อยได้
 วรรคที่สอง และอาจใส่ในบาทที่สามได้อีก
 วรรคที่สาม และรวมทั้งท้ายคำที่เก้าของบาทที่สี่ด้วย
 วรรคที่สี่ ในบาทสองที่เหลืออยู่ ให้คงมีเพียงเจ็ดคำ (ไม่มีสร้อย)”
 ทั้งนี้มีตัวอย่างโคลงในวรรณกรรมยืนยัน ได้แก่

ตือกโธ่ดูแก้ว	กลอยใจ แม่เฮย
เจ้าแม่มาเป็นไค	ตั้งนี้
สมบัติแต่มีใน	ภาพแผ่น เรานา
อนกบรู๊ก็	โกฏฐิไว้จักยา ฟอนา

(ลิลิตพระลอ)

ตัวอย่างของโคลงสี่สุภาพในจินตมาณีฉบับพระโหราธิบดี ที่มีไม้เอกไม้โทตรง

ตามบังคับ

เสียงลือเสียงเล่าอ้าง	อันใด พี่เอย
เสียงย่อมยอศไคร	ทั่วหล้า
สองเชื้อพี่หลับไหล	ลืมนั่น ฤพี่
สองพี่คิดเองอ้า	อย่าได้ถามเฝือ

(ลิลิตพระลอ)

ตัวอย่างของโคลงสี่สุภาพในจินตมาณี ฉบับหลวงวงศาธิราชสนิท ที่มีไม้เอก

ไม้โทตรงตามบังคับ

นิพนธ์กลกล่าวไว้	เป็นฉบับ
ฟังเพ่งตามบังคับ	ที่พร้อม
เอกโทท่านลำดับ	โดยที่ สติตนา
ทุกท่วงลักษณะล้วน	เหล่านี้คือโคลง

(จินตมาณี)

นอกจากนี้มีโคลงแบบฉบับอีกบทที่มาจากโคลงนิราศนรินทร์ ที่เอกโทครบตรง
ตำแหน่งเช่นกัน

จากมามาแล้วล้ำ	ลำบาง
บางยี่เรือราพราง	ที่พร้อม
เรือแพงช่วยพานาง	เมียงม่าน มานา
บางปรับคำคล้อง	กล่าวน้ำตาคลอ

(นิราศนรินทร์)

2.1 สัมผัสระหว่างบท

การแต่งโคลงสี่สุภาพต่อกันหลายๆ บท เป็นเรื่องราวอย่างโคลงนิราศ โคลง
เฉลิมพระเกียรติ โคลงสุภาพิต หรือโคลงอธิบายเหตุการณ์ต่างๆ อาจทำได้ 2 ลักษณะ คือ โคลง
สุภาพชาติ และ โคลงสุภาพลิต

โคลงสุภาพชาติ ไม่มีสัมผัสระหว่างบท ส่วนใหญ่กวีนิพนธ์แบบเก่าจะนิยม
แบบนี้เป็นส่วนมาก

โคลงสุภาพลิต มีการร้อยสัมผัสระหว่างบท โดยคำสุดท้ายของบทต้นต้องส่ง
สัมผัสสระ ไปยังคำที่ 1 หรือ 2 หรือ 3 ในบทต่อไปเช่น

บุเรงนองนามราชเจ้า	จอมรา มัญเษย
ยกพยุหแสนยา	ยิ่งเกล้า
มอญม่านประมวลมา	สามสิบ หมื่นแฮ
ถึงอยุธยาแล้ว	หยุดไถ่คนครา
พระมหาจักรพรรดิเฝ้า	ภูวดล สยามเฮย
วางค่ายรายรีพล	เพียบหล้า
ดำริจกไคร่ยล	แรงศึก
ยกนิกรทัพกล้า	ออกตั้งกลางสมร
บังอรอักรศผู้	พิศมัย ท่านนา
นามพระสุริโยทัย	ออกอ้าง
ทรงเครื่องยุทธพิไชย	เช่นอุปราชแฮ
เถลิงกษัตริย์กว้าง	ควบเข้าขบวนไคล

(โคลงภาพเรื่องพระราชพงศาวดาร)

2.2 คำสร้อย

คำสร้อยที่นิยมใช้ กันมาแต่โบราณนั้น มีทั้งหมด 18 คำ ดังนี้

1) “พ่อ” ใช้ขยายความเฉพาะบุคคล เช่น ฤทธิพ่อ, นี้อพ่อ, นาพ่อ ฯลฯ

ศัตรูหมู่ม้าลา

พาลพ่าย ฤทธิพ่อ

2) “แม่” ใช้ขยายความ เฉพาะบุคคล หรือเป็นคำ ร้องเรียก เช่น แม่แม่, มาแม่

ฯลฯ

แสนศึกแสนศาสตร์ซ้อง

แสนพัน มาแม่

3) “พี่” ใช้ขยายความ เฉพาะบุคคล อาจทำหน้าที่ เป็นสรรพนาม บุรุษที่ 1 หรือ บุรุษที่ 2 ก็ได้เช่น เรือพี่ ฤาพี่ ฯลฯ

สองเชื้อพี่หลับไหล

ลืมนั่น ฤาพี่

4) “เลย” ใช้ในความหมาย เเชิงปฏิเสธ เช่น เรียมเลยถึงเลย ฯลฯ

ประมาณกิ่งเกศา

ฤาท่าง เรียมเลย

5) “เทอญ” มีความหมาย ในเชิงขอให้มี หรือขอให้เป็น เช่น เทอญ ฯลฯ

สารพัดเขตจักรพาล

ฟังคำ ยลเทอญ

6) “นา” ดั่งนั้น เช่นนั้น

จำบาราตบุญเรื่อง

รองบาท พระนา

7) “นอ” มีความหมาย เช่นเดียวกับคำอุทานว่า 'นอ' หรือ 'นั่นเอง'

ยกไหล่ยกตะโปกปาน

ปิ่นปัก อยู่นอ

8) “บารนี้” สร้อยคำนี้ นิยมใช้มากในลิลิตพระลอ มีความหมายว่า 'ดั่งนี้' 'เช่นนี้'

กินบัวร้อยไอ้

เอาใจ บารนี้

9) “รา” มีความหมาย ละเอียดว่า 'เถอะ' 'เถิด'

วานจวนชำระใจ

ความทุกข์ พี่รา

10) “ฤา”มีความหมาย เเชิงถาม เหมือนกับคำว่า หรือ

มกุฎพิมานมณฑริทิพย์

เทียมฤา

11) “นอ” มีความหมายว่า ดั่งนั้น 'เช่นนั้น'

วันรุ่งแม่กองทวิ ทศพวก นายนอ

12) “ฮา” มีความหมาย เช่นเดียวกับ คำสร้อย นา

กวัดเท้าท่ามวยตะ

ดิ่งเมื่อย หายฮา

13) “แล” มีความหมายว่า อย่างนั้น เป็นเช่นนั้น

กัลยาเคยเชื่อไว้ วางใจ มาแล

14) “กัถิ” มีความหมาย ทำนองเดียวกับ ฉันทใดกัถินัน

นิทานนิเทศท้าว องค์ใด กัถิ

15) “แฮ” มีความหมายว่า เป็นอย่างนั้นนั่นเอง ทำนองเดียวกับคำสร้อย แล

อชฌาลัยแห่งสามัญ บุญแต่ง มาแฮ

16) “อา” สร้อยคำนี้ ไม่มีความหมายแน่ชัด แต่จะวางไว้หลังคำร้องเรียก ให้ครบพยางค์ เช่น พ่ออา แม่อา พี่อา หรือ เป็นคำ ออกเสียงพูด ในเชิง รำพึง แสดงความวิตกกังวล

เป็นไฉนจึงคว่นทิง น่องไป พี่อา

17) “เอย” ใช้เมื่ออยู่หลัง คำร้องเรียก เหมือนคำว่า เอ๋ย หรือวางไว้ ให้คำครบตามบังคับ

จำปาจำเปรียบเนื้อ นางสวรรค์ ญเอย

18) “เฮย” ใช้ในลักษณะ ที่ต้องการเน้น ให้มีความเห็น คล้อยตามข้อความ ที่กล่าวมาข้างหน้า สร้อยคำนี้ มาจากคำเขมรว่า "เหย" แปลว่า "แล้ว" ดังนั้นเมื่อใช้ ในคำสร้อย จึงน่าจะมีความหมายว่า เป็นเช่นนั้นแล้ว ได้เช่นกัน

ขึ้นดั่งชัยพฤษพร้อม มุรธา ภิชกเฮย

คำสร้อยทั้ง 18 คำที่กล่าวมานี้ เป็นคำสร้อยแบบแผน ที่ใช้กันมาแต่โบราณจนถึงปัจจุบัน

3. รูปแบบกาพย์ห่อโคลง

กาพย์ห่อโคลง ผู้แต่งชื่อ เจ้าฟ้าธรรมธิเบศไชยเชษฐสุริยวงศ์ (เจ้าฟ้ากุ้ง) เป็นชื่อของบทประพันธ์ ที่แต่งขึ้น โดยใช้กาพย์ยานี สลับกับ โคลงสี่สุภาพกาพย์ยานี กับ โคลงสี่สุภาพนั้น จะต้องมีความอย่างเดียวกัน คือให้วรรคที่หนึ่ง ของกาพย์ยานี กับบาทที่หนึ่ง ของโคลงสี่สุภาพ บรรยายข้อความ อย่างเดียวกัน หรือบางที ก็ให้คำต้นวรรค ของกาพย์ กับคำต้นบท ของโคลง เป็นคำเหมือนกัน ส่วนบัญญัติ หรือกฎข้อบังคับต่างๆ เหมือนกับ กฎของกาพย์ยานี และ โคลงสี่สุภาพทั้งสิ้น มีเนื้อหาเล่าเรื่องการเดินทางไปพระพุทธรบาทและชมธรรมชาติอันน่าตื่นตาตื่นใจที่พบเห็นระหว่างทาง เริ่มต้นจากบทชมริ้วขบวนการเดินทาง และปิดท้ายด้วยการบอกข้อมูลเกี่ยวกับกวีจุดประสงค์ของกวี และวิธีอ่าน โคลงให้ไพเราะ เป็นจำนวนกาพย์ทั้งสิ้น 108 บท และรวมโคลง 113 บท

ตัวอย่างภาพยี่ห้อโคลง

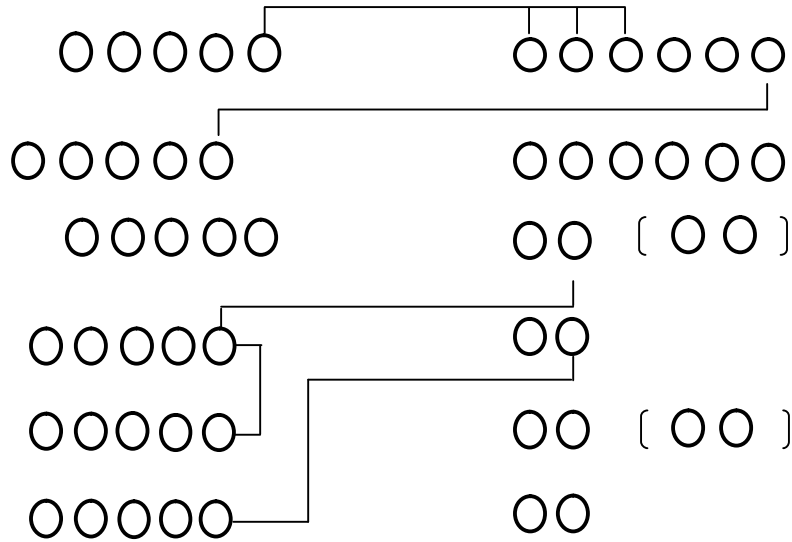

ภาพยี่ห้อโคลงประพาสธารทองแดง

เที่ยวเล่นเป็นสุขเกษม	แสนสิ่งสนุกปลุกใจหวัง
เร่ร้ายผายผาดผั่ง	หัวร่อรินขึ้นชมไพร
สนุกเกษมเปรมหน้าเหลือบ	ลืมหลับ
แสนสนุกปลุกใจหวัง	วังหรี
เดินร้ายผายผ่นยัง	ชายป่า
หัวร่อรินขึ้นชี้	ต่องนี้วชวนแล

สรุปได้ว่ารูปแบบฉันทลักษณ์ที่ปรากฏในภาพยี่ห้อโคลงประพาสธารทองแดงนั้น มี 2 รูปแบบ คือ ภาพยี่ห้อ และ โคลงสี่สุภาพ ซึ่งในการแต่งคำประพันธ์ประเภทภาพยี่ห้อโคลงต้อง แต่งสลับกันระหว่างภาพยี่ห้อกับโคลงสี่สุภาพเท่านั้น

รูปแบบการใช้โวหารภาพพจน์ การเล่นคำ และการเล่นเสียง

1. รูปแบบการใช้โวหารภาพพจน์

(1) อุปมา (Simile)

คือ การเปรียบเทียบสิ่งหนึ่งกับอีกสิ่งหนึ่งที่โดยธรรมชาติแล้วมีสภาพที่แตกต่าง กัน แต่มีลักษณะเด่น ร่วมกันและใช้คำที่มีความหมายว่า เหมือนหรือคล้ายเป็นคำแสดงการ

เปรียบเทียบเพื่อเน้นให้เห็นจริงว่าเหมือนอย่างไร ในลักษณะใด ได้แก่คำว่า เหมือน เสมือน ดัง ค้าง คล้าย ดูราว เหมือนดัง ดูจ ประดูจ ประหนึ่ง ละม้าย เสมอ ปาน เพียง ราว ราวกับ พ่าง เทียบ เทียม เจก เช่น ฯลฯ เป็นการกล่าว การเปรียบเทียบสิ่งที่เหมือนกันหรือต่างกัน ใช้คู่กับ อุปมา อุปมา คือ สิ่งหรือข้อความที่ยกมากล่าวมาเปรียบ อุปไมย คือ สิ่งหรือข้อความที่พึงเปรียบเทียบกับ สิ่งอื่นเพื่อให้เข้าใจแจ่มแจ้งดังตัวอย่าง

สวยเหมือนนางฟ้า
เงียบราวกับป่าช้า
ร้องไห้ปานใจจะขาด
ลูกคนนี่ละม้ายพ่อ
จิตใจเหมือนปลากระดีได้น้ำ
เพลงนี้ไพเราะราวกับเพลงจากสวรรค์

(2) อุปลักษณ์ (Metaphor)

คือการเปรียบเทียบด้วยการกล่าวว่าสิ่งหนึ่งเป็นอีกสิ่งหนึ่งเป็นการเปรียบเทียบที่ไม่กล่าวตรงๆ ใช้การกล่าวเป็นนัยให้เข้าใจเอง เป็นการเปรียบเทียบโดยนำเอาลักษณะสำคัญของสิ่งที่ต้องการเปรียบเทียบ มาเปรียบเทียบกับทันทีโดยโดยไม่ต้องมีคำเชื่อมโยง ไม่ต้องใช้คำแสดงการเปรียบเทียบ ไม่มีคำแสดงความหมายว่า เหมือน ปรากฏอยู่ หรือถ้าจำเป็นต้องใช้ก็ใช้คำว่า “เป็น” หรือ “คือ” อุปลักษณ์ เป็นการใช้ถ้อยคำภาษา ในเชิงการเปรียบเทียบที่มีชั้นเชิงและลึกซึ้งกว่าอุปมานิยมใช้กับ ภาษ-หนังสือพิมพ์ เพราะใช้คำน้อย ได้ความมากเหมาะกับเนื้อที่อันจำกัดดังตัวอย่าง

ครู คือแม่พิมพ์ของชาติ
ลูกคือดวงตาดวงใจของพ่อแม่
ทหารเป็นรั้วของชาติ
ใบมีด โคนอาบน้าฝิ่ง
เลือดในอกแท้ ๆ ยังทิ้งได้
เธอคือดอกฟ้าแต่ฉันนั่นคือหมาวัด

(3) บุคลาธิษฐาน (Personification)

คือ การสมมุติให้สิ่งที่ไม่มีชีวิต ไม่มีความคิด สิ่งที่เป็นนามธรรม หรือสัตว์ให้มีสติปัญญา อารมณ์หรือกิริยาอาการ เหมือนมนุษย์เพื่อให้สิ่งเหล่านั้นเกิดปรากฏการณ์เสมือนเป็น สิ่งมีชีวิตที่มีความรู้สึก นึกคิดขึ้นมา แล้วสื่อความรู้สึกออกมาให้ผู้รับสาร ได้รับรู้เป็นการ เปรียบเทียบโดยนำเอาสิ่งไม่มีชีวิต หรือมีชีวิต แต่ไม่ใช่คนมากล่าวถึงราว กับเป็นคน หรือทำกิริยา อากาอย่างคน “ภาพพจน์ประเภทนี้จะทำให้สิ่งที่กล่าวถึง มีชีวิตชีวา ผู้รับสารจะมองเห็นภาพสิ่ง

นั้นเคลื่อนไหวทำกิริยาอาการเหมือนคนมีอารมณ์ มีความรู้สึก และสามารถสื่อความรู้สึกนั้นมาสู่ผู้รับสารได้” (นภลัย สุวรรณธาดา, 2533, หน้า 295) ดังตัวอย่าง

ฟ้าหัวเราะเยาะข้าชะตาหรือ
ชุงหลายท่อนนอนร้องไห้ที่ชายป่า
ดาวกะพริบตาเยาะเราหรือดาวเอ๋ย
พระจันทร์ยิ้มทักทายกับหมู่ดาวบนท้องฟ้า

(4) อติพจน์ (Hyperbole)

คือ การกล่าวเกินจริง ซึ่งเป็นความรู้สึกหรือความคิดของผู้กล่าวที่ต้องการย้ำความหมายให้ผู้ฟังรู้สึกว่ามันเกินจริงจัง เน้นความรู้สึกให้เด่นชัดและน่าสนใจ โดยไม่เน้นความเป็นจริง เพราะต้องการให้ผู้รับสารเกิดความซาบซึ้งและประทับใจ ซึ่งอาจจะมากเกินไปหรือน้อยเกินไปก็ได้ เพื่อเน้นความรู้สึกมากกว่าความเป็นเหตุเป็นผล มุ่งเร้าอารมณ์และความรู้สึกสะเทือนใจเป็นสำคัญ ภาพพจน์ประเภทนี้นิยมใช้สื่อสารกันมากทั้งการพูดและการเขียน ที่ต้องการแสดงความรู้สึกเพราะสามารถเปรียบเทียบให้เห็นภาพได้ง่ายดังตัวอย่าง

หนาวกระดูกจะหลุด
การบินไทยรักคุณเท่าฟ้า
ลำบากเลือดตาแทบกระเด็น
เหนื่อยสายตัวแทบขาด
แม้จะเอาช่างมาลูบฉันก็ไม่ไป
เธอร้องไห้น้ำตาจะเป็น

(5) นามนัย (Metonymy)

คือ การเปรียบเทียบโดยการใช้คำหรือวลีซึ่งบ่งลักษณะหรือคุณสมบัติที่เป็นจุดเด่น หรือลักษณะสำคัญของสิ่งใดสิ่งหนึ่งหรือการกล่าวถึงส่วนใดส่วนหนึ่งของสิ่งใดๆ มากล่าวแทนคำที่ใช้เรียก สิ่งนั้นโดยตรง เป็นภาพพจน์ที่ใช้เพื่อหลีกเลี่ยงการใช้คำธรรมดาๆ ซ้ำซากดังตัวอย่าง

เขาเป็นมือขวาของท่านนายกฯ (มือขวาแทนคนสนิทที่ไว้ใจ)
เขารักแก้อีกกว่าชื่อเสียงเกียรติยศ (แก้อี้แทนตำแหน่ง)
คนเราจะต้องต่อสู้ตั้งอยู่ในเปลจนไปสู่ป่าช้า (เปลแทนการเกิด, ป่าช้าแทนการตาย)
เลือดของวีรชนจะจารีกอยู่ในประวัติศาสตร์ตลอดไป (เลือด แทนการต่อสู้)
คนไทยไม่ยอมให้ใครมาทำลายขวานทองได้ (ขวานทองแทนประเทศไทย)

(6) ปฏิพจน์พจน์ (Paradox)

คือ การใช้ถ้อยคำที่มีความหมายตรงกันข้าม หรือขัดแย้งกันมากล่าวรวมกันได้ อย่างกลมกลืนกัน ภาพพจน์ประเภทนี้ผู้รับสารจะต้องมีความสามารถในการวิเคราะห์ความหมาย หรือ ตีความจึงจะเข้าใจได้ดังตัวอย่าง

น้ำร้อนปลาเป็นน้ำเย็นปลาตาย

เสียน้อยเสียดาย เสียมากเสียง่าย

ผู้ตีเคาะตรอก จี๋ครอกเคาะถนน

ชีวิตเต็มไปด้วยความว่างเปล่า

(7) สัทพจน์ (Onomatopoeia)

คือ การใช้ถ้อยคำที่เลียนเสียงธรรมชาติ เช่น เสียงดนตรีเสียงร้องของสัตว์ หรือ เลียนเสียงกิริยาอาการต่างๆ ของคน การใช้ภาพพจน์ประเภทนี้ไม่ว่าจะเป็นการพูดหรือการเขียน จะช่วยสื่อให้ผู้รับสารรู้สึกเหมือนได้ยินเสียง โดยธรรมชาติของสิ่งนั้นๆ และเห็นกิริยาอาการของสิ่ง นั้นๆ ดังตัวอย่าง

บัดเดี๋ยวดังหง่างหง่างวังเวงแว่ว

เสียงคลื่นซ่าซัดสาดที่หาดทราย

ยุงบินหึ่งหึ่ง อยู่ข้างหน้ารำคาญ

เสียงปิ่นดัง ปัง! ปัง! ขึ้นสองนัค

เครื่องบินครางกระหึ่มมาแต่ไกล

มันร้องดั่งกระโต้งโอง มันดังกอก ๆ กอก ๆ กระโต้งโอง

(8) สัญลักษณ์ (Symbol)

คือ การเปรียบเทียบที่เรียกสิ่งหนึ่งสิ่งใด โดยใช้คำอื่นแทน คำที่ใช้เรียกนั้นเกิด จากการเปรียบเทียบและตีความซึ่งใช้กันมานานจนเป็นที่เข้าใจกัน โดยทั่วไปอาจเป็นคำๆ เดียว ข้อความ บุคคลในเรื่อง เป็นเรื่อง เฉพาะตอน หรือเรื่องๆ หนึ่งก็ได้ สัญลักษณ์ที่นิยมใช้มี ดังนี้ดังตัวอย่าง

สีขาว	หมายถึง	ความบริสุทธิ์
ดอกหญ้า	หมายถึง	ความด้อยต่ำ
หญ้าแพรก	หมายถึง	ความงอกงามทางสติปัญญาและความรู้
ปีศาจ แม่มด	หมายถึง	ความชั่วร้าย
นางฟ้า เทวดา	หมายถึง	ความดีงาม

(9) ปฏิพจน์ (Rhetorical question)

คือ การใช้โวหารที่เป็นศิลปะของการใช้คำถาม ซึ่งเป็นคำถามที่มีได้หวังคำตอบ
ดังตัวอย่าง

แล้วว่าอนิจจาความรัก	พึงประจักษ์ตั้งสายน้ำไหล
ตั้งแต่จะเชียวเป็นเกลียวไป	ที่ไหนเลยจะไหลคืนมา

2. การเล่นคำ

คือ การสรรคำมาเรียงร้อยในคำประพันธ์ โดยพลิกแพลงให้เกิดความหมายพิเศษและ
แปลกออกไปจากที่ใช้กันอยู่ เพื่ออวดฝีมือของกวี มีการเล่นคำพ้อง การเล่นคำซ้ำ และการเล่น
เชิงถก

(1) การเล่นคำพ้อง คือ การนำคำพ้องมาใช้คู่กันให้เกิดความหมายที่สัมพันธ์กัน
เช่น

"เบญจวรรณจับวัลย์มาลี เหมือนวันเจ้าวอนฟ้าให้ตามดวง"
บทละคร เรื่องรามเกียรติ์ พระราชนิพนธ์ในพระบาทสมเด็จพระพุทธยอด
ฟ้าจุฬาโลกมหาราชกวีเล่นคำที่มีเสียง "วัน" 1 คำ คือ (เบญจ)วรรณ-วัลย์-วัน โดยนำมาใช้ให้มี
ความหมายสัมพันธ์กันได้อย่างกลมกลืน

การเล่นคำพ้องเป็นกลวิธีการประพันธ์ที่กวีนิยมมาก นอกจากคำพ้องเสียงดัง
ข้างต้นแล้วนั้น ยังมีคำพ้องรูปอีก เช่น

"เห็นรอกหักเหมือนหนึ่งรักพี่รอรอ แต่รอกทำรุ่งทุกขมาตามทาง"
(นิราศพระบาท ของ สุนทรภู่)
รอก คำแรก คือ หลักปักกั้นกระแสน้ำ ส่วน "รอก" ในคำว่า "รอรอ" คือหยุด
และในคำว่า "รอกทำ" หมายถึง คอย

(2) การเล่นคำซ้ำ คือ การนำคำคำเดียวมาใช้ซ้ำๆ ในที่ใกล้ๆ กันเพื่อย้ำ
ความหมายของข้อความให้หนักแน่นมากยิ่งขึ้น เช่น

ห้ามเพลิงไว้อย่าให้	มีควัน
ห้ามสุริยะแสงจันทร์	ส่องไซ้
ห้ามอายุให้หัน	คืนเล่า
ห้ามดั่งนี้ไว้ได้	จึงห้ามนินทา

(โคลงโลกนิติ)

(3) **การเล่นคำเชิงถาม** คือ การเรียงถ้อยคำให้เป็นประโยคเชิงถาม แต่เจตนาที่แท้จริงไม่ได้ถาม เพราะไม่ต้องการคำตอบ แต่ต้องการเน้นให้ข้อความมีน้ำหนักดึงดูดความสนใจ และให้ผู้ฟังติดตาม บางท่านอาจเรียกว่า วาทศิลป์ เช่น

สลัดไดโคสลัดน้อง	แขนงนอน ไพรฤ
เพราะเมื่อมาราญรอน	เศิกไสรี่
สละสละสมร	เสมอชื่อ ไม่น่า
นี่กระกำนามไม้	แมนแมนทรวงเรียม

(ลิลิตตะเลงพ่าย)

3. การเล่นเสียง

คือ การสรรคำให้มีเสียงสัมผัสเป็นพิเศษกว่าปกติเพื่อให้เกิดทำนอง เสียงที่ไพเราะน่าฟัง มีทั้ง การเล่นเสียงพยางค์ การเล่นเสียงสระ และการเล่นเสียงวรรณยุกต์

(1) **การเล่นเสียงพยางค์** คือ การใช้พยางค์เดียวกันหลายพยางค์ติดๆ กัน คำประพันธ์ร้อยกรองโดยทั่วไปไม่บังคับสัมผัสพยางค์ แต่กวีนิยมใช้เสียงสัมผัสพยางค์เพื่อให้มีความไพเราะ ปกติมักจะเป็นเสียงสัมผัส 2-3 เสียง เช่น "ปัญญาตรองดีล้าลึกหลาย" (โคลงสุภายิต โสภสไตรยางค์ พระราชนิพนธ์ในพระบาทสมเด็จพระจุลจอมเกล้าเจ้าอยู่หัว) มีเสียงสัมผัสพยางค์ คือ ตรอง-ตรี, ล้า-ลึก-หลาย

(2) **การเล่นเสียงสระ** คือ การใช้สัมผัสสระเดียวกันหลายพยางค์ติดๆ กัน

(3) **การเล่นเสียงวรรณยุกต์** คือ การใช้คำที่ไ่ระดับเสียง 2 หรือ 3 ระดับเป็นชุดๆ ไป หมายเหตุ **สัมผัสพยางค์** คือ การใช้คำที่มีเสียงพยางค์เสียงเดียวกัน เช่น เพื่อน-พ้อง วรรณคดีแต่ละเรื่องกว่าจะได้ชื่อว่าเป็นวรรณคดีนั้น นอกจากดูเรื่องช่วงยุคสมัยที่แต่งแล้ว สิ่งที่สำคัญอีกอย่างหนึ่งก็คือศิลปะในการประพันธ์วรรณคดี สมรรรัตน์ พันธุ์เจริญ กล่าวไว้ ดังนี้

ในวรรณคดีไทยกวีจะมุ่งแสดงฝีมือในด้านศิลปะการแต่งมากกว่าเนื้อเรื่องหรือแนวความคิด มีการเลือกสรรถ้อยคำมาใช้ โดยคำนึงถึงความไพเราะในด้านเสียงและความลึกซึ้งในด้านความหมาย มีการหลากคำ การเล่นคำ การซ้ำคำ การใช้คำเลียนเสียงธรรมชาติ การใช้คำที่ให้ภาพการร้อยสัมผัสที่ถูกต้องตามฉันทลักษณ์ และแพรวพราวด้วยสัมผัสอักษรภายในวรรค ในบาท และในบท ใช้โวหารภาพพจน์ต่างๆ เพื่อให้เกิดรสเข้มข้นลึกซึ้ง กินใจและสะเทือนอารมณ์ ดังตัวอย่างต่อไปนี้

1) การหลากคำ หมายถึง กวีจะเลี่ยนการใช้คำๆ เดียวกันในคำประพันธ์ท เดียวกัน แต่จะใช้คำที่มีความหมายอย่างเดียวกันแทน ดังตัวอย่างในลิลิตตะเลงพ่าย ซึ่งใช้คำเรียก ผู้หญิงต่างๆ กัน

เล็บมือนางนี้หนึ่ง	ขนา นางฤ
ต้องดั่งต้องบุษบา	น่มนึ่ง
ชงโคคิดชงมา	นุชนาฏ เหมือนฤ
เรียมระเมียรเคื่อปล้อง	ดั่งปล้องศอสมร

(สมเด็จพระมหาสมณเจ้า กรมพระปรมานุชิตชิครนรต, 2503, หน้า 32)

2) การเล่นคำ หมายถึง การใช้คำๆ เดียวกันในความหมายต่างกันใน คำประพันธ์ทเดียวกันดังตัวอย่างในลิลิตพระลอ

กาจับกาฝากต้น	ตุมกา
กาลอดกาลากา	ร่อนร้อง
เพกาหมู่กามา	จับอยู่
กาม่ายมัดกาซ้อง	กึ่งก้านกาหลง

(กรมศิลปากร, 2526, หน้า 63)

คำว่า “กา” ที่พิมพ์ตัวหนา หมายถึงสัตว์ เล่นคำกับชื่อไม้ คือ กาฝาก ตุมกา กาลา เพกา กาม่ายกาซ้อง กาหลง ในนิราศภูเขาทองของสุนทรภู่เล่นคำว่า โสก ระกำ และสวาท โดยเปรียบเทียบความรู้สึกของกวีกับชื่อของต้นไม้

เห็นโสกใหญ่ใกล้น้ำระกำแฝง	ทั้งรักแข่งแซมสวาทประหลาดเหลือ
เหมือนโสกพื้ที่ระกำก็ซ้าเจือ	เพราะรักเรือแรมสวาทมาคลาดคลาย

(กรมศิลปากร, 2538, หน้า 111)

3) การซ้ำคำ หมายถึง การวางคำๆ เดียวกัน มีความหมายเดียวกันไว้ในบท ประพันธ์ทเดียวกัน อาจเป็นคำซ้ำชนิดกันก็ได้ ดังตัวอย่างในนิราศเดือนของนายมี กล่าวไว้ว่า

จะว่าโสกโสกอะไรที่ในโลก	ไม่ทำโสกใจหนักเหมือนรักสมร
จะว่าหนักหนักอะไรในดินดอน	ถึงสิงขรก็ไม่หนักเหมือนรักกัน
จะว่าเจ็บเจ็บแผลพอกแก้หาย	ก็เจ็บกายชีวะจะอาศัย
แต่เจ็บแค่นี้ແแสนจะเจ็บครัน	สุดจะกลืนสุดจะกลืนขึ้นอารมณ์
จะว่าขมขมอะไรในพิภพ	ไม่อาจลบบอระเพ็ดที่เจ็บขม
ถึงคาบคมก็ๆ ไม่สู้การมคม	จะว่าลมลมปากนี้มากแรง

(มรกต, ผู้รวบรวม, 2513, หน้า 123)

4) การใช้คำเลียนเสียงธรรมชาติ อาจจะเป็นเสียงสัตว์ร้อง เสียงน้ำตก เสียงลม เสียงคนตรี ฯลฯ ดังตัวอย่างในกาพย์ห่อโคลงประพาสธารทองแดง พระนิพนธ์เจ้าฟ้าธรรมาธิเบศฯ และนิราศเมืองเพชรของสุนทรภู่ ตามลำดับ

กลองทองตีครุ่มครุ่ม	เดินเรียง
ทำตะเต็งเต็งเสียง	ครุ่มครุ่ม
เสียงปี่เรื่อเพียง	การเวก
แตรรันแตรรันแตรฝรั่ง	หู้หู้เสียงสังข์

(กรมศิลปากร, 2505, หน้า 107)

ทั้งชุมชุมรุมกัดปิดเปรี๊ยะประ	เสียงผะผะพับพับปုပ်ปับแปะ
ที่เข็นเรียงเคียงลำข่าชะเยะ	มันเกาะเกาะกันจริงหญิงกับชาย

(กรมศิลปากร, 2538, หน้า 330)

5) เล่นสัมผัสอักษร หมายถึง การใช้คำที่มีเสียงพยัญชนะเดียวกันภายในวรรค หรือบาทหรือบทเดียวกัน ดังตัวอย่างในลิลิตตะเลงพ่าย ตอนพระมหาอุปราชาชมนก

กระเต็นกระตัวตื่น	แตกคน
ยูงย่องยอดยูงยล	โยกย้าย
นกเปล่านกปลีปน	ปลอมแปลก กัณนา
คล้าคล้าคลึง โคลงคล้าย	คู่เกล้าคลอดคลีย

(สมเด็จพระมหาสมณเจ้า กรมพระปรมานุชิตชิโนรส, 2503, หน้า 37)

ในสมุทรโฆษคำฉันท์ สำนวนสมเด็จพระมหาสมณเจ้า กระทบระฆังระฆังชิโนรส

กึ่งกึ่งกุมภัสัณครกระถ่อนชลก็ว้าย กคกาและกริมกราย กระต๊อบ
 กระคุมพุกคูกเคียรดาษสลาดสลิดสลับ หลดไหลลงเลนลับ อนนัต
 ม้าหอมหมู่คณะบูและบ้ำก็มาระคน แป้นแปบปะแปมปน ประนัง

(องค์การคำคุณุสสา, 2540, หน้า 173)

6) เล่นสัมผัสสระ หมายถึงการใช้คำที่มีเสียงสระเดียวกันภายในวรรคใดก็ตามหรือในบทเดียวกัน ดังตัวอย่างในกาพย์ห่อโคลงประพาสธารทองแดง พระนิพนธ์เจ้าฟ้าธรรมาธิเบศฯ

คูนุสุ้ง	งุคคู้หุคู้
หุคู้คู้คู้	รุคู้คู้คู้
คู้คู้คู้	คู้คู้
คู้คู้คู้	คู้คู้

งูสี่หนุหนุสี่
หนุรุ้งงูรุ้

งูอยู่
รูปงูมูงู

(กรมศิลปากร, 2505, หน้า 124)

7) โวหารภาพพจน์ (Figure of speech) เป็นวิธีใช้ภาษาที่มีความหมายโดยนัย โดยมุ่งให้ผู้รับสารเกิดมโนภาพ หรืออารมณ์บางอย่างที่ยากแก่การบรรยายอย่างตรงไปตรงมา ซึ่งทำให้เกิดความเข้าใจความหมายของสารอย่างลึกซึ้ง โวหารภาพพจน์มีหลายชนิด ดังนี้

7.1) อุปมา (Simile) เป็นการเปรียบเทียบสิ่งหนึ่งว่า “เหมือน” อีกสิ่งหนึ่ง เช่น ในกาถกกลอนสุภาพ ของเจ้าพระยาพระคลัง (หน) ตอนพระยาครุฑบริภาษนางกาลี

น้ำใจนางเปรียบอย่างชลาสัย	ไม่เลือกไหลห้วยหนองคลองละหาน
เสียดายทรงวิไลแต่ใจพาล	ประมาณเหมือนหนึ่งผลอุทุมพร
สุกแดงตั้งแสงปัทมราช	ข้างในล้วนกิมิชาติเบียนบ่อน
เราารู้ใจแล้วมิให้อนาทร	จะพากันนครในราตรี

(กรมศิลปากร, 2515, หน้า 31)

7.2) อุปลักษณ์ (Metaphor) เป็นการเปรียบเทียบว่าสิ่งหนึ่ง “เป็น” หรือ “คือ” หรือ “เท่า” อีกสิ่งหนึ่ง เช่น ในขุนช้างขุนแผน ตอนหมื่นหาญริษยาขุนแผน

มันก็เป็นช้างงาอันกล้าหาญ	เราก็เป็นคชสารอันสูงใหญ่
จะอยู่ป่าเดียวกันนั้นจันใด	นานไปก็จะยับอัประมาณ

(กรมศิลปากร, 2513, หน้า 348)

7.3) สัญลักษณ์ (Symbol) เป็นการนำสิ่งที่รู้จักกันคืออยู่แล้วมากล่าวแทนอีกสิ่งหนึ่ง เพื่ออธิบายว่าสิ่งนั้นเป็นอย่างไร และทั้งสองสิ่งนั้นต้องมีคุณสมบัติบางประการร่วมกัน เช่น ในขุนช้างขุนแผน ตอนขุนแผนบริภาษนางวันทองที่เรือนขุนช้าง

เมื่อแรกเชื่อว่าเนื้อทับทิมแท้	มาแปรเป็นพลอยหุงไปเสียได้
กาลวงว่าหงส์ให้ปลงใจ	ด้วยมิได้ดูหงอนแต่ก่อนมา
คิดว่าหงส์เราจึงหลงด้วยลายข้อม	ช่างแปลงปลอมท่วงทีดีหนักหนา
ดังรักถิ่นมัจฉินท์ไม่คลาคลา	ครั้นหลับตาฝูงหงส์ก็ลงโคลน

(กรมศิลปากร, 2513, หน้า 312-313)

7.4) อติพจน์ (Hyperbole) เป็นการกล่าวเกินความจริง เช่น ในนิราศนรินทร์

จำใจจากแม่เปลื้อง	ปลิดดอก
เชียวว่าแแต่เดียวยก	แยกได้
สองซีกแล่งทรวงตก	แตกภาค ออกแม่

ภาคที่ไปหนึ่งไว้

แนบเนียนวลถนอม

(นายนรินทรธิเบศร์, 2513, หน้า 3)

7.5) บุคลาธิษฐาน (Personification) คือ การใส่อารมณ์ ความรู้สึก ความมีชีวิต จิตใจแบบมนุษย์ให้แก่สรรพสิ่งต่างๆ ทั้งที่มีชีวิตและไม่มีชีวิต และให้สิ่งนั้นแสดงออกได้เหมือนมนุษย์ เช่น ในลิลิตพระลอ ตอนพระลอครวญถึงนางลักขณวดี

นางแย้มเหมือนแม่แย้ม	ชวนสมร
ไบโบกกลวักอกร	เรียกไ้
ซ้องนางคลี่สร่ายขจร	โบกเรียก พระฤา
เชยราชมไม้ไห้	กึ่งก้มถวายนกร

(กรมศิลปากร, 2526, หน้า 62)

ในลิลิตตะเลงพ่าย ตอนพระมหาอุปราชครวญถึงนางสนม

สัควาวนเห็จห้อง	หาวโพนม
ยังอนุชเชิดโคม	ฟ่องฟ้า
เชยสมรแม่มาโลม	ลาญทวาช เรียมเอย
จงพิพล้นพบหน้า	แม่หน้านวลเฉลิม

(สมเด็จพระมหาสมณเจ้า กรมพระปรมานุชิตชิโนรส, 2503, หน้า 38)

7.6) อธิพจน์ (Overstatement) คือ การกล่าวโอ้อวดอย่างเจตนาจะก่อให้เกิดอารมณ์ขันเช่น ในขุนช้างขุนแผน ตอนขุนช้างตามหานางวันทอง

ขุนช้างตอบไปดั่งใจจง	กุหาหลงรักอีวันทองไม่
แก่นักด้วยมันลักเงินทองไป	ถ้าจับได้ก็จะเชือดให้เลือดนอง
อ้ายขุนแผนและจะแค้นเอาดาบสับ	ชิงเอาสินทรัพย์ทั้งข้าวของ
พันฟาดให้มันขาดเป็นกองกอง	รับแต่แม่วันทอง โอ้อ้อลิ้มไป

(กรมศิลปากร, 2513, หน้า 412)

ในเรื่องระเด่นลันได ของพระมหามนตรี (ทรัพย์) ตอนระเด่นลันไดลอบเป็นคู่กับนางประแดง

เมื่อนั้น	ลันไดยิ้มเยาะหัวเราะว่า
เราไม่เกรงกลัวอิทธิฤทธิ์	ท้าวประคองจะมาทำไมไคร
พื้ที่ทรงศักดิ์ดากล้ำหาญ	แต่ข้าวสารเต็มกระบุงยังแบกไหว
ปลาแห้งที่เอาเข้าเผาไฟ	ประเดี้ยวใจเกี้ยวเล่นออกเป็นจูน

(กรมศิลปากร, 2516, หน้า 204)

7.7) การเสียดสีประชดประชัน เหยะเหยียดถากถาง (Irony) เช่น ในขุนช้างขุนแผน ตอนขุนแผนปริภาษนางวันทอง

สมมมมอมเกล้าแต่เนาชั่ว	เจ้าถอดหัวเปลี่ยนได้ดั่งเล่นโขน
เมื่อรักรำกั้ให้กลองตะโพน	ครั้นรักโลนเล่นโลนให้คนดู
มิเสียทีที่เรียนปากเพียรหัด	สันทัดทำนองดีไม่มีสู้
เกล้าคล้องต้องแบบแยกกายครู	เมื่อพื่ออยู่ไม่มีใครหางาน
แต่เพียงได้ครูใหม่ใช้ขยัน	ถึงประชันก็แพ้เจ้าทั้งบ้าน
เขาออกซื้อลือท้าวเจ้าตัวการ	ไม่ช้านานจะต้องหาเจ้าไปปรา
คงจะเหนียวเกี่ยวเชิญให้ตลอด	ไม่ให้ถอดชฎากว่าจะคำ
วันนี้มาหานางวางประจำ	กลับไปโรงจะทำตำรองไว้

(กรมศิลปากร, 2513, หน้า 313)

7.8) นามนัย (Metonymy) เป็นการเอ่ยสิ่งหนึ่ง แต่หมายถึงอีกสิ่งหนึ่ง ซึ่งต้องอาศัยบริบทประกอบการตีความด้วย เช่น ในนิราศภูเขาทอง ของสุนทรภู่

ไอ้อาวาสราชบูรณะพระวิหาร	แต่นี้ไม่นานนับทิวาจะมาเห็น
เหลือรำลึกนึกน่าน้ำตากระเด็น	เพราะทุกข์เชิญคนพาลมารานทาง
จะยกหยิบอธิบดีเป็นที่ตั้ง	ก็ใช้ถั่งแทนสัดเห็นชัดขวาง
จึงจำลาอวาสนิราสร้าง	มาอ้างว้างวิญญูณ์ในสาคร

(กรมศิลปากร, 2538, หน้า 109)

“ใช้ถั่งแทนสัด” หมายถึง ความไม่เที่ยงธรรมหรือออยู่ติธรรม

7.9) ปฎิรูปพจน์ (Allusion) เป็นการใช้อุบายที่ดัดแปลงจากข้อความอันเป็นที่รู้จักกันดีอยู่แล้ว เช่น วาทีนักรัษฏ์ สุภายิต สำนวนพ้งเพย เช่น ในขุนช้างขุนแผน ตอนพระไวยเข้าห้องนางศรีมาลา

ศรีมาลาจึงว่าช่างน่าอาย	ผู้คนที่หลายยังตื่นว่อน
พระไวยตอบว่าเจ้าอย่างอน	ความรักที่นี้ร้อนดั่งไฟเรือง
ศรีมาลาว่าชะช่างร้อนจิต	พระอาทิตย์ยังไม่ลับดับแสงเหลืออง
เด็กเด็กมันยังตื่นครื้นทั้งเมือง	ขนมเบื้องทำด้วยปากยากอะไร

(กรมศิลปากร, 2513, หน้า 908)

7.10) ปุจฉา (Interrogation) เป็นการใช้คำถามที่ไม่ต้องการคำตอบ เช่น ใน
อิเหนา ตอนอิเหนารับสารจากท้าวกูเรป็น

ถึงไม่เลี้ยงบุษบาเห็นว่าชั่ว	แต่เขารู้ยั่วว่าตัวนั้นเป็นพี่
อันองค์ท้าวดาหาริบดี	นั่นมิใช่อาหรืออะไร
มาตรแม่นเสียเมืองดาหา	จะพลอยอายุขายหน้าหรือหาไม่
ซึ่งเกิดศึกสาเหตุเภทภัย	ก็เพราะใครทำความไม่งามพักตร์

(พระบาทสมเด็จพระพุทธเลิศหล้านภาลัย, 2514, หน้า 299)

7.11) ปฏิพาทย์พจน์ (Paradox) เป็นข้อความที่นำคำที่มีความหมายขัดแย้ง
กันเข้าคู่กันแต่สิ่งที่ขัดแย้งกันนั้นเป็นสิ่งที่ปรากฏร่วมกันได้ เช่น คนโง่ที่นารัก น้ำผึ้งขม ไฟได้น้ำ
คนดีที่โลกไม่ต้องการ รายได้ต่ำรสนิยมสูง คุกตามนุษย์ ความขมขื่นที่แสนหวาน หรือในเรื่องกา
กลอนสุภาพ ของเจ้าพระยาพระคลัง (หน) ตอนพระยาครุฑบริภาษนางกาลี

ตัวนางเป็นไทยสีใจทาส	ไม่รักชาติรสหวานไปพาลขม
ตั้งสุกรฟอนฝ่าแต่อาจรม	หอนนิยมรักรสสุคนธาร

(กรมศิลปากร, 2515, หน้า 30)

7.12) ปฏิวาทะ (Oxymoron) เป็นการนำคำหรือข้อความที่มีความหมายตรง
กล่าวในความหมายตรงกันข้าม เช่น ในขุนแผน ตอนวันทองวิวาทกับลาวทอง

เถอะคะหม่อมเท่านั้นถึงงามหน้า	หาปรารถนาจะเอาไหว้ของใครไม่
ลงมาตั้งหน้ามาเมื่อไร	ซึ่งได้ชูเมี้ยก็ไม่รู้

(กรมศิลปากร, 2513, หน้า 278)

“งามหน้า” หมายถึง นำอับอายขายหน้า

7.13) ปรภาคนามนัย (Synecdoche) เป็นการพูดถึงส่วนรวม แต่หมายถึง
บางส่วน หรือพูดถึงบางส่วน แต่หมายถึงทั้งหมด เช่น “หัวหงอก” หมายถึง คนชรา ดังเรื่องขุนช้าง
ขุนแผน ตอนพระไวยทะเลาะกับแม่ยาย

ถึงจะไม่คิดคุณเฒ่าบ้าง	เหลียวดูข้างข้างนี้เกิดหนา
หัวหงอกออกอร่ามตามกันมา	เพราะอิศริมาลาจึงเจ็บใจ

(กรมศิลปากร, 2513, หน้า 965)

จากข้อมูลที่ผู้วิจัยได้ค้นพบนั้นสามารถสรุปได้ว่า การใช้โวหารภาพพจน์ ได้แก่
อุปมา อุปลักษณ์ บุคลาธิษฐาน อติพจน์ นามนัย ปฏิพาทย์พจน์ สัทพจน์ สัญลักษณ์ ปฏิปุจฉาปฏิวา
ทะ การเสียดสีประชดประชัน และปรภาคนามนัย การเล่นคำ ได้แก่ การเล่นคำพ้อง การเล่นคำซ้ำ
การเล่นคำเชิงถาม การหลากคำ และการใช้คำเลียนเสียงธรรมชาติส่วนการเล่นเสียง ได้แก่ การเล่น

เสียงพึมพำ การเล่นเกม และการเล่นเกมวรรณยุกต์ ซึ่งสิ่งต่างๆ ที่สรุปมานั้นเป็นหลักสำคัญในการวิเคราะห์วรรณคดี

ทฤษฎีที่เกี่ยวข้อง

1. ทฤษฎีวิจัยวรรณกรรมตามแนววัฒนธรรม

การศึกษาวิจัยตามแนวทฤษฎีวิวัฒนาการของวัฒนธรรม ทฤษฎีนี้มีความเชื่อว่าสังคมและวัฒนธรรมจะวิวัฒนาการไปอย่างหลีกเลี่ยงไม่ได้ แม้จะยอมรับว่าสังคมมีการเปลี่ยนแปลงโดยมีการยืมวัฒนธรรมระหว่างกันอยู่บ้าง แต่ก็ยังมีความเชื่อว่าในสังคมที่อยู่โดดเดี่ยววิถีชีวิตจะพัฒนาไปอย่างอิสระตามระยะเวลาอันยาวนานที่ผ่านพ้นไป

มอร์แกน (Lewis Morgan) นักคิดในทฤษฎีวิวัฒนาการวัฒนธรรม กล่าวถึงวิวัฒนาการของสังคมและวัฒนธรรมไว้ 1 ขั้นตอน คือ

(1) สังคมป่า (Savagery) คือ สังคมที่มนุษย์ยังไม่สามารถผลิตอาหาร และสิ่งของต่างๆ ที่จำเป็นสำหรับมนุษย์ได้ด้วยตนเอง ต้องพึ่งพาสิ่งที่มีธรรมชาติผลิตไว้

(2) สังคมบ้าน (Barbarism) คือ สังคมที่มนุษย์จะต้องแก้ปัญหาความขาดแคลนอาหารและเครื่องยังชีพ เพราะมนุษย์มีจำนวนมากขึ้นจนผลิตผลตามธรรมชาติไม่เพียงพอ มนุษย์จึงต้องคิดค้นหาวิธีการเพิ่มผลิตทั้งด้านการเพาะปลูกและการเลี้ยงสัตว์

(3) สังคมเมือง (Civilization) คือ สังคมที่มีวิถีชีวิตแบบทันสมัย มีความเจริญทางการแพทย์และภาวะโภชนาการที่ดีขึ้น ทำให้อัตราการตายลดลง มนุษย์จึงต้องเปลี่ยนแปลงระบบการผลิตจากใช้แรงงานของคนมาใช้เครื่องจักร ทำให้เกิดมีการปฏิวัติอุตสาหกรรม (บุญเดิม พันธรอบ, ม.ป.ป., หน้า 52-53)

การศึกษาวิจัยตามแนวทฤษฎีโครงสร้างของวัฒนธรรม นักมนุษยวิทยากลุ่มโครงสร้างของวัฒนธรรมมีความเห็น โครงสร้างของจิตมนุษย์เป็นระบบที่มีความซับซ้อน และมีองค์ประกอบหลากหลายประการ นักวิชาการกลุ่มนี้มุ่งวิเคราะห์โครงสร้างของจิตวิทยาสังคมโดยการศึกษาความเชื่อ ความคิดของคนในสังคม และแรงดึงดูดสังคม

ส่วนนักวิชาการกลุ่มนักชาติพันธุ์วรรณาใหม่ เป็นกลุ่มที่มีความคิดคล้ายกันกับกลุ่มโครงสร้าง มีจุดมุ่งหมายเพื่อศึกษาวัฒนธรรมตามความคิดของคนในแต่ละสังคม โดยไม่ได้รับอิทธิพลจากคนนอกสังคม การศึกษาวัฒนธรรมจึงต้องศึกษาเจตคติ และความคิดของคนภายในกลุ่มที่แสดงออกมาในรูปของประเพณี การละเล่น และการใช้ภาษาเรียกชื่อสิ่งต่างๆ

กลุ่มทฤษฎีโครงสร้างและกลุ่มชาติพันธุ์วรรณาใหม่ มีผลงานโดดเด่นที่สามารถอธิบายจุดกำเนิดของสังคมและวัฒนธรรม ศึกษาวัฒนธรรมจากความคิดของมนุษย์ หรือโครงสร้างของจิตที่แสดงออกมาในรูปประเพณี และความเชื่อของมนุษย์และสังคม (มหาวิทยาลัยสุโขทัย ธรรมาธิราช, 2541, หน้า 447)

สรุปได้ว่าทฤษฎีวิจัยวรรณกรรมตามแนววัฒนธรรม มี 2 ทฤษฎี คือ ศึกษาตามแนววิวัฒนาการของวัฒนธรรม และศึกษาตามแนวโครงสร้างของวัฒนธรรม

2. ทฤษฎีการแพร่กระจายทางวัฒนธรรม

ทฤษฎีการแพร่กระจายทางวัฒนธรรม (Cultural Diffusion Theory) ทฤษฎีนี้จะเน้นถึงกระบวนการทางประวัติศาสตร์ที่ใช้อธิบายการเปลี่ยนแปลงทางวัฒนธรรม เรียกว่า “ลักษณะเฉพาะทางประวัติศาสตร์” (Historical Particularism) นักมานุษยวิทยาในแนวคิดนี้คือ ฟรานซ์ โบแอส (Franz Boas) เป็นนักมานุษยวิทยาชาวเยอรมันทำงานในตำแหน่งอาจารย์ในมหาวิทยาลัยโคลัมเบีย ประเทศสหรัฐอเมริกา เน้นว่า “การแพร่กระจายทางวัฒนธรรมเป็นกระบวนการที่มีลักษณะสำคัญของวัฒนธรรมหนึ่ง แพร่กระจายไปสู่อีกวัฒนธรรมหนึ่ง โดยปรับเปลี่ยนให้สอดคล้องกับวัฒนธรรมใหม่” นอกจากนั้นยังเป็นผู้สนับสนุนให้เกิดแนวคิดที่เชื่อว่า “วัฒนธรรมสามารถวัดได้ โดยนำวัฒนธรรมที่แตกต่างกันมาเปรียบเทียบกันและพิจารณาคูณลักษณะที่สูงกว่าหรือด้อยกว่าของแต่ละวัฒนธรรม แต่ยังคงเชื่อว่าวัฒนธรรมนั้นไม่มีวัฒนธรรมใดที่ดีกว่าหรือเลวกว่ากัน” เอช.จี. บาร์เน็ต (H.G. Barnett) นักมานุษยวิทยาชาวอเมริกันผู้ซึ่งสนใจศึกษาในประเด็นที่เกี่ยวกับนวัตกรรม (Innovation) ที่ถือว่าเป็นตัวแทนจากวัฒนธรรมหนึ่งจะมีการถ่ายทอดไปยังวัฒนธรรมอื่น ในงานเขียนชื่อ “Innovation: The Basis of Cultural Change” (1953) กล่าวไว้ว่า นวัตกรรมก็คือ ความคิดหรือพฤติกรรมหรือสิ่งใดๆ ก็ตามที่เป็นของใหม่ เพราะมันแตกต่างทางด้านคุณภาพไปจากรูปแบบที่มีอยู่

บาร์เน็ตเชื่อว่า “วัฒนธรรมเปลี่ยนไปเพราะนวัตกรรม แต่ขณะเดียวกันวัฒนธรรมบางวัฒนธรรมอาจเป็นตัวถ่วงหรือไม่สนับสนุนให้เกิดนวัตกรรมก็ได้ ฉะนั้นเขาจึงเสนอว่า จำเป็นต้องมีวิธีการส่งเสริมให้เกิดนวัตกรรมขึ้นในสังคมหรือวัฒนธรรม” เอฟเวอเรทเอ็ม โรเจอร์ (Everett M. Rogers) ผู้เขียนงานชื่อ “Diffusion of Innovations” ได้เน้นว่า “การเปลี่ยนแปลงสังคมส่วนใหญ่เกิดจากการแพร่กระจายทางวัฒนธรรมจากภายนอกเข้ามามากกว่าเกิดจากการประดิษฐ์คิดค้นภายในสังคม และนวัตกรรม (Innovation) ที่ถ่ายทอดกันนั้นอาจเป็นความคิด (Idea) ซึ่งรับมาในรูปสัญลักษณ์ (Symbolic Adoption) ถ่ายทอดได้ยาก หรืออาจเป็นวัตถุ (Object) ที่รับมาในรูปการกระทำ (Action Adoption) ซึ่งจะเห็นได้ง่ายกว่า” โรเจอร์ ยังได้กล่าวอีกว่า “นวัตกรรมที่จะยอมรับกันได้ง่าย ต้องมีลักษณะ 5 ประการ ได้แก่ (1) มีประโยชน์มากกว่าเดิม (Relative

Advantage) (2) สอดคล้องกับวัฒนธรรมของสังคมที่รับ (Compatibility) (3) ไม่ยุ่งยากสลับซับซ้อนมาก (Less Complexity) (4) สามารถแบ่งทดลองรับมาปฏิบัติเป็นครั้งคราวได้ (Divisibility) และ (5) สามารถมองเห็นเข้าใจง่าย (Visibility) นอกจากนี้ โรเจอร์ยังได้นำเสนอขั้นตอนการตัดสินใจรับเอานวัตกรรมใหม่อีก 5 ขั้นตอนได้แก่ (1) ขั้นตอนในการรับรู้วัฒนธรรม (Awareness) (2) เกิดความสนใจในนวัตกรรมนั้นๆ (Interest) (3) ประเมินค่านวัตกรรม (Evaluation) (4) ทดลองใช้นวัตกรรม (Trial) (5) การรับหรือไม่รับเอานวัตกรรม (Adoption or Rejection) โดยผู้รับนวัตกรรมอาจมีทั้งผู้รับเร็วหรือช้าแตกต่างกันไป”

ราล์ฟ ลินตัน (Ralph Linton ค.ศ. 1893-1953) นักมานุษยวิทยาชาวอเมริกัน กล่าวว่าสาระสำคัญของทฤษฎี เชื่อว่า การเปลี่ยนแปลงทางสังคม เกิดจากการแพร่กระจายทางวัฒนธรรม โดยเกิดจากการติดต่อสื่อสารกันระหว่างสังคมที่ต่างวัฒนธรรมรวมกันและต่างแพร่กระจายวัฒนธรรมไปสู่กันและกัน เมื่อเกิดการแพร่กระจายวัฒนธรรมขึ้นแล้ว สังคมที่เจริญกว่าอาจรับวัฒนธรรมบางอย่างของสังคมที่ด้อยกว่าก็ได้ และในทำนองเดียวกันสังคมที่ด้อยกว่าอาจจะไม่รับวัฒนธรรมของสังคมที่เจริญกว่าก็ได้ การเปลี่ยนแปลงทางสังคมส่วนใหญ่นั้น เกิดจากการแพร่กระจายของวัฒนธรรมจากภายนอกเข้ามา มากกว่าเกิดจากการประดิษฐ์คิดค้นใหม่ขึ้นเองในสังคม หรือถ้ามีก็มักจะเกิดจากการนำสิ่งใหม่ๆ จากภายนอกเข้ามาผสมผสานกับของที่มีอยู่ก่อนแล้ว เป็นของใหม่ที่ไม่เคยมีมาก่อน จะเห็นได้จากในสังคมอเมริกัน ซึ่งมีศักยภาพในด้านการประดิษฐ์คิดค้นสูง แต่การเปลี่ยนแปลงทางสังคมเกิดขึ้นจากการแพร่กระจายถึงร้อยละ 90 เกิดจากการประดิษฐ์คิดค้นในสังคมเพียงร้อยละ 10 เท่านั้น (สัญญา สัญญาวิวัฒน์, 2526 , หน้า 41)

ทฤษฎีการแพร่กระจายทางวัฒนธรรมสามารถนำไปใช้เป็นแนวทางในการพัฒนาชุมชนได้ ดังนี้

(1) ทฤษฎีการแพร่กระจายทางวัฒนธรรม พบว่า การเปลี่ยนแปลงทางสังคม และวัฒนธรรมเกิดจากสาเหตุสำคัญคือ การแพร่กระจายทางวัฒนธรรมจากภายนอกสังคม ถ้าหากจะนำมาใช้เป็นแนวทางในการพัฒนาชุมชน ก็คือ การขยายผลของชุมชนที่ประสบความสำเร็จ โดยใช้ชุมชนที่ประสบความสำเร็จในการพัฒนาเป็นแบบอย่าง หรือเป็นแรงจูงใจกระตุ้นให้ชุมชนที่ยังไม่ประสบความสำเร็จในการพัฒนา เกิดความตื่นตัวและสมาชิกร่วมกันพัฒนาชุมชนของตน

(2) ทฤษฎีการแพร่กระจายทางวัฒนธรรม พบว่า การแพร่กระจายทางวัฒนธรรมเกิดจากการติดต่อสื่อสารระหว่างสังคมที่ต่างวัฒนธรรมกัน ซึ่งสามารถนำมาใช้ในการพัฒนาชุมชนได้ โดยต้องจัดให้มีระบบการติดต่อสื่อสารทั้งภายในชุมชนและกับชุมชนอื่นอย่างมีประสิทธิภาพ รวมทั้งการสร้างเครือข่ายชุมชนกับชุมชนต่างๆ เพื่อสร้างกระบวนการเรียนรู้และพัฒนาาร่วมกัน

(3) ทฤษฎีการแพร่กระจายทางวัฒนธรรมพบว่า ในกระบวนการแพร่กระจายนั้น สังคมที่มีวัฒนธรรมด้อยกว่าอาจจะรับวัฒนธรรมของสังคมที่เจริญก้าวหน้ากว่าหรือไม่ได้ ซึ่งเป็นประโยชน์ในการดำเนินงานพัฒนาชุมชน เพราะทำให้ทราบว่า การขยายผลของการพัฒนาจากชุมชนที่ประสบความสำเร็จในการพัฒนาไปสู่ชุมชนที่ยังไม่ประสบความสำเร็จนั้น ไม่ได้ผลเสมอไป จึงต้องนำวิธีการพัฒนาชุมชนอื่นๆ มาใช้ด้วย จึงจะประสบความสำเร็จ

(4) ทฤษฎีการแพร่กระจายทางวัฒนธรรมพบว่า สังคมที่มีวัฒนธรรมเจริญก้าวหน้ามากกว่าอาจจะรับวัฒนธรรมของสังคมที่ด้อยกว่าก็ได้ นับว่าเป็นประโยชน์ต่อการพัฒนาชุมชนมาก เพราะทำให้ทราบว่าชุมชนมีการพัฒนาแล้ว หรือมีระดับการพัฒนาสูงกว่า เมื่อมีการติดต่อสื่อสารกับสังคมที่มีระดับพัฒนาต่ำกว่า อาจจะรับวัฒนธรรมหรือวิถีชีวิตเข้าไปใช้ในชุมชนของตน ทำให้เกิดปัญหาและอุปสรรคในการพัฒนาชุมชนขึ้นได้ ดังนั้น จึงต้องมีการป้องกันการแพร่กระจายทางวัฒนธรรมในรูปแบบดังกล่าวไว้ล่วงหน้า

จากทฤษฎีการแพร่กระจายทางวัฒนธรรม สามารถนำมาเป็นแนวทางในการขยายผลพัฒนาชุมชน เกี่ยวกับบทเพลงร้องเล่นให้สืบสานและคงอยู่ต่อไป ด้วยการช่วยกันส่งเสริม ถ่ายทอดให้กว้างขวางยิ่งขึ้น โดยเริ่มจากหมู่บ้านสู่ชุมชน สู่จังหวัดใกล้เคียง สู่ระดับภาค และประเทศชาติให้เป็นที่รู้จักกันอย่างแพร่หลายโดยทั่วถึงกัน

3. ทฤษฎีวิจัยวรรณกรรมตามแนวตามแนวพหุนิยม

คำว่า พหุนิยม (Pluralism) ในที่นี้มีใช้หมายถึงทฤษฎีหรือแนวคิด (ลินจง จันทรวรา ทิตย, 2545, หน้า 116) กล่าวว่า เป็นระเบียบวิธี (Methodology) ในการวิจัยวรรณกรรม โดยนำหลายๆ ทฤษฎีมาผสมผสานกันเพื่อให้สามารถมองแง่มุมต่างๆ ของวรรณกรรมได้อย่างชัดเจนและครบถ้วน

4. ทฤษฎีวิจัยวรรณกรรมตามแนวประวัติศาสตร์

การวิจารณ์ตามแนวประวัติศาสตร์ แต่เดิมวรรณคดีวิจารณ์แนวประวัติศาสตร์ เรียกว่า การวิจารณ์เชิงประวัติ (Historical) หรือเรียกอีกอย่างหนึ่งว่าการวิจารณ์เชิงชี้แจง (Explicative) หลักการของการวิจารณ์เชิงประวัติคือ การนำประวัติศาสตร์และประวัติวรรณคดีมาใช้ในการศึกษาวิเคราะห์วรรณคดี หรือกล่าวอีกนัยหนึ่งว่านักวิจารณ์วรรณคดีแนวประวัติศาสตร์ ใช้ประวัติศาสตร์กับประวัติวรรณคดี เป็นเครื่องมือเครื่องมือศึกษาแยกแยะองค์ประกอบของวรรณคดี เพื่อทำความเข้าใจ ชี้แจงและอธิบายข้อเท็จจริงบางอย่างที่แฝงอยู่ในวรรณคดี เช่น ช่วงเวลาที่แต่ง ขบวนการในการแต่ง ภาษาและวัฒนธรรมที่ปรากฏในภูมิหลังของเรื่องราวในวรรณคดี

การวิจารณ์วรรณคดีแนวประวัติศาสตร์ อาจทำได้ 2 ลักษณะคือ การวิจารณ์วรรณคดี โดยใช้ประวัติศาสตร์เป็นเครื่องมือ และการวิจารณ์วรรณคดีที่มีเนื้อหาอิงประวัติศาสตร์ ได้แก่

โคลงขอพระเกียรติพระมหากษัตริย์ จดหมายเหตุ ตำนาน ตลอดจนชีวประวัติบุคคลต่างๆ ตัวอย่าง การวิจารณ์วรรณคดีแนวประวัติศาสตร์ ได้แก่ บ่อเกิดรามเกียรติ์พระราชนิพนธ์ในพระบาทสมเด็จพระมงกุฎเกล้าเจ้าอยู่หัว นิทานปันทิพย์ พระนิพนธ์ของพระวรวงศ์เธอกรมหมื่นพิทยลาภพฤฒิยากร บันทึกเรื่องผู้แต่งนิราศพระแท่นดงรังของนายชนิด อยู่โพธิ์ ผู้แต่งกำสรวล ศรีปราชญ์ ของสุนีย์ศรณรงค์, สุภายิตพระร่วง และปัญญาสชาดก การศึกษาเชิงประวัติ โดยศาสตราจารย์ ดร.นิยะดา เหล่าสุนทร เป็นต้น

งานวิจัยที่เกี่ยวข้อง

1. งานวิจัยในประเทศ

กอบกาญจน์ ภิณฑุโยมารค (2531) การศึกษาในโครงการเมธีวิจัยอาวุโสเรื่อง “สถานะและบทบาทของการวิจารณ์ในการศึกษาวรรณคดีไทย” วิทยานิพนธ์ด้านวรรณคดีแบบฉบับของไทย (พ.ศ. 2531-2540) โดยภาพรวมยังคงมีจุดอ่อนอันเกิดจากกระบวนการศึกษาที่พึ่ง การขาดความรู้และทักษะทางวรรณคดีวิจารณ์ โดยเฉพาะการตั้งโจทย์วิจัยรวมทั้งการวิเคราะห์ ตีความและมโนทัศน์ในการประเมินคุณค่าวรรณคดียังชำระวิทยานิพนธ์ในทศวรรษก่อนแม้มี วิทยานิพนธ์บางเล่มที่สร้างองค์ความรู้ที่น่าจะเอื้อประโยชน์แก่วงวรรณคดีศึกษาแต่ก็ยังไม่ส่งผล กระทบต่อการวิจัยในระยะนี้เท่าที่ควร

กวี รัชภัพลอริยคุณ (2546) ได้ศึกษาเรื่องการเปลี่ยนแปลงทางสังคมและวัฒนธรรม ของชุมชนย่านตลาดพลู ผลจากการศึกษาวิจัยพบว่า ในชุมชนย่านตลาดพลูมีการเปลี่ยนแปลงจาก อดีตจนถึงปัจจุบัน อันเนื่องมาจากผลกระทบของการเปลี่ยนแปลงในกายภาพ เศรษฐกิจ สังคม และวัฒนธรรมที่มีผลต่อการดำรงชีวิตของผู้อยู่ในชุมชน และได้ทราบถึงการปรับตัวเพื่อแก้ไขปัญหาของชุมชนในย่านตลาดพลูอีกด้วย

นุชนาฏ ปริกสุวรรณ (2547) ศึกษาเรื่องอาหารและความเชื่อเกี่ยวกับอาหารของ ชาวไทยมุสลิม เขตหนองจอก จังหวัดกรุงเทพมหานคร ผลการวิจัยพบว่า มุสลิมให้ความสำคัญกับ ชีวิตตั้งแต่เกิดจนตาย ถึงแม้จะมีการเปลี่ยนแปลงทางสังคม และวัฒนธรรมจะเข้ามามีบทบาทใน ชีวิตประจำวัน ชาวไทยมุสลิมก็ยังคงปฏิบัติตามที่บรรพบุรุษได้กระทำไว้สืบทอดมาจากรุ่นสู่รุ่น หลาน

ภัทร์ธีรา ฉลองเดช (2548) ได้ศึกษาเรื่องวิเคราะห์สวรรณคดีที่ปรากฏในนิทาน เวตาลฉบับพระนิพนธ์กรมหมื่นพิทยาลงกรณ์ตามทฤษฎีสวรรณคดีสันสกฤตการวิเคราะห์ สวรรณคดีที่ปรากฏในนิทานเวตาลฉบับพระนิพนธ์กรมหมื่นพิทยาลงกรณ์จะวิเคราะห์ตามทฤษฎีส

วรรณคดีสันสกฤตโดยวิเคราะห์องค์ประกอบด้านวิภาวะด้านอนุภาวะและด้านสัตตวิภาวะตามลำดับสรรพนาม

น้ำทิพย์ ภูษนชัย (2550) ศึกษาเรื่องการปรับตัวทางวัฒนธรรมของกลุ่มชาติพันธุ์ไทยโชนบ้านตลาดควาย อำเภอจอมบึง จังหวัดราชบุรี ผลการวิจัยพบว่า ได้ทราบถึงแนวทางการศึกษาและส่งเสริมการอนุรักษ์กลุ่มชาติพันธุ์อื่นในประเทศ และได้ทราบถึงองค์ความรู้ใหม่ที่เป็นประโยชน์ทางวิชาการด้านการปรับตัวทางวัฒนธรรมของกลุ่มชาติพันธุ์ไทยโชนบ้านตลาดควาย อำเภอจอมบึง จังหวัดราชบุรี

วิไล ลักษณ์แก้วมณีศรี (2550) ได้ทำการศึกษาเรื่องรูปแบบและพิธีกรรมในประเพณีการทอดกฐินของไทย จากการวิจัยพบว่า เรื่องประวัติความเป็นมา รูปแบบ พิธีกรรม มีความเกี่ยวข้องกับประเพณีการทอดกฐินในสังคมไทยเป็นอย่างมาก นอกจากนี้พุทธศาสนิกชนยังได้รับความรู้ความเข้าใจเกี่ยวกับขั้นตอนการทอดกฐินที่ถูกต้องซึ่งเป็นหนทางในการส่งเสริมและทะนุบำรุงพระพุทธศาสนาสืบไป

วรรณชรีรา วิระวรรณ และวิวัฒน์ อินทรพร (2550) ได้ทำวิจัยเรื่องประนามบทในวรรณคดีไทย : ความหมายที่มาและความสำคัญมีวัตถุประสงค์เพื่อศึกษาประนามบทวรรณคดีไทยในด้านความหมายที่มาและความสำคัญผลการศึกษาพบว่าความหมายของคำว่า “ประนามหรือปลาม” ที่ปรากฏในพจนานุกรมฉบับต่างๆ มีสองความหมายคือความหมายที่ดีและความหมายที่ไม่ดีได้แก่การไหว้ (ความหมายที่ดี) และการกล่าวร้ายหรือขับไล่ (ความหมายที่ไม่ดี) ส่วนความหมายที่พบในตัวบทประนามบทมีเพียงความหมายเดียวคือหมายถึงการไหว้หรือการบูชาด้านที่มาของการแต่งประนามบทในวรรณคดีไทยพบว่าน่าจะมีที่มาจากวรรณคดีพุทธศาสนาและพบว่าประนามบทมีความสำคัญในฐานะที่เป็นขนบอย่างหนึ่งในการแต่งวรรณคดีที่กวีจะละเลยไปไม่ได้ นอกจากจะแสดงออกถึงการยกย่องกาพย์กลอนและความกตัญญูต่อผู้มีพระคุณแล้วกวีโบราณยังมีความเชื่อในเรื่องของพลังลึกลับที่สามารถดลบันดาลความสำเร็จหรือล้มเหลวได้ประนามบทจึงช่วยให้กวีเกิดแรงใจจนแต่งวรรณคดีได้สำเร็จในวรรณคดีไทยจึงพบประนามบทแทรกอยู่แทบทุกเรื่อง

นิชวดี ยืนยง (2555) ได้ทำวิจัยเรื่อง ความสามารถในการคิดวิเคราะห์จากการเรียนเรื่องกาพย์ห่อโคลงประพาสธารทองแดง ผลการวิจัยพบว่า การจัดการเรียนรู้โดยใช้ผังความคิด ทำให้ผลการเรียนรู้ของผู้เรียนอยู่ในระดับที่สูงขึ้น ผู้เรียนมีทักษะในการทำงานกลุ่มร่วมกันมากขึ้น มีความรับผิดชอบต่อตนเองและกลุ่ม และมีความสามารถในการคิดวิเคราะห์เพิ่มขึ้น ซึ่งเป็นทักษะสำคัญในการแสวงหาความรู้ และการอยู่ร่วมกันในสังคมอย่างสันติสุข

2. งานวิจัยต่างประเทศ

Wiese (1956, p. 7) ได้ให้แนวคิดเกี่ยวกับการเปลี่ยนวัฒนธรรม (Cultural Change) สรุปได้ดังนี้ การเปลี่ยนแปลงวัฒนธรรมหมายถึง การเปลี่ยนแปลงทุกอย่างที่เกิดขึ้นในวัฒนธรรมทุกสาขา ทุกประเภท ไม่ว่าจะเป็นวัฒนธรรมที่เกี่ยวข้องกับวัตถุ หรือวัฒนธรรมที่ไม่เกี่ยวข้องกับวัตถุ ทั้งความเปลี่ยนแปลงในด้านความสัมพันธ์ระหว่างมนุษย์กับสิ่งของ หรือเรื่องราว เนื่องจากวัฒนธรรมเป็นผลผลิตของกิจกรรมระหว่างมนุษย์ การเปลี่ยนแปลงทางวัฒนธรรมทั่วไปมีสาเหตุ 2 วิธี คือ

(1) เป็นการเปลี่ยนแปลงที่เกิดขึ้นภายในวัฒนธรรม โดยมีตัวการสำคัญคือ การประดิษฐ์คิดค้น (Innovation) อันได้แก่ การคิดสร้างกฎหมาย หรือขนบธรรมเนียมประเพณีใหม่ๆ ศิลปวัฒนธรรมแนวใหม่

(2) เป็นการเปลี่ยนแปลงที่มาจากภายนอก โดยจำแนกออกเป็น 2 ประการคือ การแพร่กระจาย (Diffusion) หมายถึง การที่วัฒนธรรมจากสังคมหนึ่ง กระจายไปสู่สังคมอื่น และการยืมทางวัฒนธรรม (Cultural Borrowing) ได้แก่ การขอยืมทางวัฒนธรรมเมื่อมีการยืมกันทางวัฒนธรรมแล้วก็จะมีการนำมาปรับปรุงแก้ไขให้เหมาะสมกับชีวิตของสังคม ตัวการที่ทำให้เกิดการแพร่กระจายทางวัฒนธรรม

Cohen (1976) ได้กล่าวถึงระบบสัญลักษณ์กับความสัมพันธ์เชิงอำนาจใน Two Dimensional Man: An Essay on the Anthropology of Power and Symbolism in Complex Society (1976, unpagged) ว่า อำนาจ (Power) และระบบสัญลักษณ์ (Symbolism) มีความสัมพันธ์กันอย่างแนบแน่นในแง่การเคลื่อนไหวไปด้วยกัน ต่างคงความสำคัญซึ่งกันและกันอย่างแยกไม่ออก การที่ชุมชนหรือสังคมก้าวเข้าสู่ความซับซ้อนในรูปแบบของสังคมสมัยใหม่ ทำให้ความสัมพันธ์และความหมายของทั้งอำนาจและสัญลักษณ์เปลี่ยนไป ถูกปรับให้เข้ากับสังคมเพื่อความอยู่รอดของสังคมหรือกลุ่มที่ซับซ้อนขึ้นจากอดีต เกิดความไม่เท่าเทียมกันในการกุมอำนาจระหว่างกลุ่มชาติพันธุ์ และถูกสอดแทรกไว้ในทุกแง่ของสังคมและไม่มีรูปแบบที่แน่นอน หากจะขึ้นอยู่กับสภาพและสถานการณ์ของความสัมพันธ์สัญลักษณ์นำมาใช้ในการต่อรองทางอนาคตของกลุ่มที่ต่างกัน ในความสัมพันธ์เชิงอำนาจระหว่างผู้ชมและนักแสดงที่คงไว้ซึ่งรูปแบบความสัมพันธ์โดยการให้การสนับสนุนต่างๆ

Geerts (1980, pp. 98-120) ได้กล่าวถึง ความหมายพิธีกรรม (Ritual Interpretation) ว่าควรแยกการศึกษาค่านิยมกับพฤติกรรมออกจากกัน เนื่องจากมีสองส่วนนี้อาจมีการขัดแย้งกันเอง ภายใต้การเปลี่ยนแปลงทางสังคมวัฒนธรรมที่เกิดขึ้น รวมถึงการศึกษาในลักษณะที่เป็น Part and Whole ซึ่งหมายถึงองค์ประกอบส่วนย่อยของสังคม วัฒนธรรมย่อยเป็นส่วนหนึ่งของ

องค์ประกอบรวมทั้งหมดและองค์ประกอบย่อยมีผลต่อการแสดงออกของส่วนย่อยต่างๆ ในสังคม Johnson (1984, pp. 135-138) ได้ให้กรอบแนวคิดเกี่ยวกับระบบการศึกษาสรุปได้ดังนี้ ความหมายของคำว่า “ระบบ” เป็นคำที่มีความหมายทั้งที่เป็นรูปธรรมและนามธรรม ซึ่งหมายถึง องค์ประกอบต่างๆ ที่ทำงานสัมพันธ์เกี่ยวข้องกัน เพื่อให้เกิดผลอย่างใดอย่างหนึ่ง หรือ ความสัมพันธ์ที่ผสมผสานเป็นอันหนึ่งอันเดียวกันของส่วนต่างๆ ภายในระบบเพื่อทำหน้าที่ร่วมกัน มีนักวิชาการกลายท่านได้อธิบายและให้ความหมายของระบบดังนี้ ในมิติของการศึกษา ศาสนา ความเชื่อเขาเสนอว่า ศาสนาเป็นทั้งระบบจริยธรรม และการให้ความหมายที่สะท้อนความเป็นจริง เกี่ยวกับโลก ซึ่งมนุษย์ใช้เป็นเครื่องมือในการชี้นำชีวิต สัญลักษณ์และการแสดงออกในพิธีกรรม คือ การหลอมรวมโลกแห่งความเป็นจริง อันเกิดจากการเรียนรู้และประสบการณ์เข้ากับโลกแห่งจินตนาการที่มนุษย์ใช้ประสบการณ์ในการตีความถึงความเป็นไปในโลก ซึ่งต่างให้คุณค่าและ อธิบายความหมายซึ่งกันและกัน ดังนั้น การศึกษาทำความเข้าใจพิธีกรรมความเชื่อของคนในชุมชน ต่างๆ จำเป็นต้องกระทำในสองระดับเดียวกันคือ การวิเคราะห์ระบบของความหมาย โดยการก่อรูป ของกระบวนการทางสัญลักษณ์ที่เกี่ยวกันขอบเขตในพิธีกรรมความเชื่อทางศาสนาเป็นประการแรก และจึงทำการวิเคราะห์ความสัมพันธ์ของระบบความหมายในพิธีกรรมกับ โครงสร้างและ กระบวนการทางสังคมโดยรวมแนวทางการศึกษาของเกรซนั้น สามารถนำมาใช้ในการทำความเข้าใจสัญลักษณ์ได้อย่างเป็นระบบเนื่องจากเขาให้ความสำคัญกับพัฒนาการทางประวัติศาสตร์และ โครงสร้างสังคมอย่างเป็นกระบวนการ อย่างไรก็ตามภายใต้เงื่อนไขของสังคมไทยที่มีการ เปลี่ยนแปลงทางสังคมอย่างรวดเร็วทำให้พิธีกรรมมีการเปลี่ยนแปลงทั้งในแง่บทบาทในการ ตอบสนองความต้องการภายในสังคมตลอดจนการเปลี่ยนอำนาจและความหมายในพิธีกรรม

Terry and Percy (1984) ได้กล่าวถึงความรู้สึกในเชิงวัฒนธรรมและค่านิยมเกี่ยวกับ ป่าไม้ไว้ใน Community Forestry – The Social Viewu สรุปได้ว่า คนในชนบทถึงจะมีความรู้ น้อย หรือ ไม่มีความรู้เลย แต่พวกเขาก็มีเหตุผลด้านวัฒนธรรม นั่นก็คือ มีภูมิปัญญาพื้นบ้านดั้งเดิมจาก การอยู่กับธรรมชาติ เช่น ชาวจีนมีความเชื่ออยู่ใน Feng Shin (Geomancy) ว่าตัดต้นไม้ที่อยู่หน้าบ้าน และบริเวณหลุมฝังศพ เพื่อให้เกิดความโชคดีและมีความมั่งคั่งและพวกเขา Dai ในตอนใต้ของ ยูนานมีความเชื่อทางศาสนาในการอนุรักษ์ที่แทนบูชา พืชผักธรรมชาติสัตว์ป่าในเชิงวัฒนธรรม